



**CÂMARA MUNICIPAL DE ALAGOINHAS - BAHIA**



Documento Assinado Digitalmente por: JOSE CLETO DOS SANTOS FILHO - 10/04/2024 21:13:44  
Acesse em: <https://e-icm.ba.gov.br/epp/validaDoc.seam> Código do documento: labe45e4-d16d-476d-adea-20b26e4ee7f0

**CÂMARA MUNICIPAL DE ALAGOINHAS**

**DISPENSA Nº. 52/2023**

**PROCESSO ADMINISTRATIVO Nº. 130/2023**

**Data**  
28/12/2023

**Hora**  
09h00min

**OBJETO:** Contratação de profissional técnico para fiscalização e acompanhamento da obra de reforma do prédio da Câmara Municipal de Alagoinhas

Modalidade: Dispensa conforme estabelecido no Artigo 24, inciso II, da Lei 8.666/93.

I-ÓRGÃO/UNIDADE – 01 - CÂMARA MUNICIPAL DE ALAGOINHAS

II-PROJETO ATIVIDADE –2003– MANUTENÇÃO DOS SERVIÇOS TÉCNICOS E ADMINISTRATIVOS

III-NATUREZA DA DESPESA: 3.3.9.0.3.6.0.00 – OUTROS SERVIÇOS DE TERCEIROS – PESSOA FÍSICA

IV- FONTE DE RECURSO: 15000000– RECURSOS NÃO VINCULADOS DE IMPOSTOS

**Modalidade:**  
**DISPENSA**

**Critério de Julgamento:**  
**MENOR PREÇO GLOBAL**

**Em conformidade com a Lei Federal 8.666/93 e suas alterações**

*l*



# CÂMARA MUNICIPAL DE ALAGOINHAS - BAHIA



Documento Assinado Digitalmente por: JOSE CLETO DOS SANTOS FILHO - 10/04/2024 21:13:44  
Acesse em: <https://e.ccm.ba.gov.br/epd/validaDoc.seam> Código do documento: labe45e4-d16d-476d-adea-20b26e4ee710

<b>SOLICITAÇÃO DE DESPESA Nº</b>		130/2023	
		<b>DATA</b>	28/12/2023
<b>ÓRGÃO/SETOR:</b>	Gabinete da Presidência - Câmara Municipal de Alagoins		
<b>RESPONSÁVEL/CARGO:</b>	Denise Gonçalves Romão-Diretor Administrativo		
<b>ASSUNTO:</b>	Serviços de manutenção para as câmaras de segurança		
<b>Solicita de Vossa Excelência devida autorização para abertura de processo administrativo visando à contratação do objeto adiante especificado.</b>			
<b>OBJETO:</b>			
<p>Contratação de profissional técnico para fiscalização e acompanhamento da obra de reforma do prédio da Câmara Municipal de Alagoins.</p> <p>Os serviços ora contratados compreenderão um conjunto de atividades técnicas e administrativas de assessoria, fiscalização e acompanhamento da execução dos serviços a serem efetuadas na sede da Câmara Municipal de Alagoins, conforme descrito no Cronograma físico financeiro, Memoriais Descritivos e seus Anexos, plantas gráficas e demais documentos referentes aos projetos executivos.</p> <p>Os serviços de fiscalização, acompanhamento e assessoramento deverão exigir do profissional de engenharia a ser contratado o uso de técnicas, aparelhos, equipamentos e práticas que certifiquem corretamente a qualidade dos materiais aplicados assim como o tipo e a forma de execução dos serviços a serem concluídos bem como a aplicação quanto as normas de segurança do trabalho, saúde e meio ambiente e ainda toda e qualquer forma de fiscalização cabível e existente no referido serviço.</p>			
<b>JUSTIFICATIVA:</b>			
<p>Trata-se da Elaboração de estudos e projeto de engenharia para contratação de profissional técnico para fiscalização e acompanhamento da obra de reforma do prédio da Câmara Municipal de Alagoins. Considerando a ausência de servidores integrantes nos quadros da Câmara Municipal de Alagoins/BA para elaboração de estudos e projeto de engenharia para contratação de profissional técnico para fiscalização e acompanhamento da obra de reforma do prédio da Câmara Municipal, faz-se necessária a contratação de empresa ou profissional da área, atuante no ramo de engenharia/arquitetura para prestar este tipo de serviço técnico especializado. Com o tipo da prestação dos serviços técnicos aqui pretendidos, na dedicação almejada, a Câmara Municipal de Alagoins/BA terá maior garantia de que os serviços em apreço serão executados em estrita observância ao contrato, tendo como base os projetos, planilhas e demais informações técnicas existentes.</p>			
<b>Informo que a despesa solicitada, o custo estimado e os recursos orçamentários correspondem aos adiante indicados.</b>			
<b>CUSTO ESTIMADO DA CONTRATAÇÃO</b>		<b>RECURSOS ORÇAMENTÁRIOS</b>	
<b>NATUREZA</b>	<b>INDICAR VALOR ESTIMADO GLOBAL</b>	<b>DOTAÇÃO</b>	<b>INDICAR QUAIS</b>
OBRAS		UNIDADE	0101 - CÂMARA MUNICIPAL DE ALAGOINHAS
SERVIÇOS DE ENGENHARIA		ATIVIDADE	2003- MANUTENÇÃO DOS SERVIÇOS TÉCNICOS E ADMINISTRATIVOS
SERVIÇOS	x Cotar	ELEMENTOS	3.3.9.0.3.6.0.00 - OUTROS SERVIÇOS DE TERCEIROS - PESSOA JURÍDICA
COMPRAS		FONTE(S)	15000000- RECURSOS NÃO VINCULADOS DE IMPOSTOS
<b>Por ser relevante ao interesse público a contratação pretendida, informo ainda tudo que se segue indicado.</b>			
<b>PERÍODO ESTIMADO PARA CONTRATAÇÃO</b>		<b>REGIME DE EXECUÇÃO</b>	
<b>OCORRÊNCIA</b>	<b>INDICAR PERÍODO</b>	EMPREITADA POR PREÇO UNITÁRIO ( )	
ÚNICO	x	EMPREITADA POR PREÇO GLOBAL ( x )	
MENSAL		<b>FORMA DE PAGAMENTO</b>	
ANUAL		À VISTA ( x )	
OUTROS		PARCELAS ( )	
		OUTROS ( )	
<b>ANEXOS</b>			
ESPECIFICAÇÃO DO OBJETO ( X ) Propostas ( X ) 1 - Justificativa de Preço 2-Documentos do Sr. HILDEBRANDO MANOEL FONSECA DANTAS. CPF/MF sob o nº. 355.692.045-04.			
Alagoins/Ba, 28 de dezembro de 2023.		 Denise Gonçalves Romão Diretor Administrativo	

## CRONOGRAMA FÍSICO-FINANCEIRO

**OBRA: REFORMA CAMARA VEREADORES DE ALAGOINHAS**  
**MUNICÍPIO: ALAGOINHAS/BAHIA**

ITEM	DESCRIÇÃO DOS SERVIÇOS	ORÇAMENTO		30 dias		60 dias		90 dias		120 dias		150 dias		180 dias		TOTAL RS	TOTAL %		
		RS	%	RS	%	RS	%	RS	%	RS	%	RS	%	RS	%				
1	PLENARIA	365.146,18	40,54%	219.087,71	60,00%	146.058,47	40,00%	99.762,06	40,00%	33.531,17	50,00%	93.513,56	100,00%	20.674,05	100,00%	61.802,50	100,00%	365.146,18	100,00%
2	DRENAGEM	249.405,14	27,69%	74.821,54	30,00%	74.821,54	30,00%	99.762,06	40,00%	33.531,17	50,00%	93.513,56	100,00%	20.674,05	100,00%	61.802,50	100,00%	249.405,14	100,00%
3	ACESSO	67.062,34	7,45%															67.062,34	100,00%
4	CORREDOR	93.513,56	10,38%															93.513,56	100,00%
5	VESTIÁRIO	20.674,05	2,30%															20.674,05	100,00%
6	ESGOTO	61.802,50	6,86%															61.802,50	100,00%
7	DEPOSITO	43.117,65	4,79%															43.117,65	100,00%
8																			
9																			
10																			
11																			
12																			
<b>TOTAL RS</b>		900.721,42	100,00%	293.909,25	32,63%	220.880,01	24,52%	133.293,23	14,80%	127.044,73	14,10%	20.674,05	2,30%	104.920,15	11,65%	900.721,42	100,00%	900.721,42	100,00%
<b>TOTAL ACUMULADO RS</b>				293.909,25	32,63%	514.789,26	57,15%	648.082,49	71,95%	775.127,22	86,06%	795.801,27	88,35%	900.721,42	100,00%	900.721,42	100,00%	1809,00%	
OBSERVAÇÕES:																			



ESTADO DA BAHIA  
CÂMARA MUNICIPAL DE ALAGOINHAS

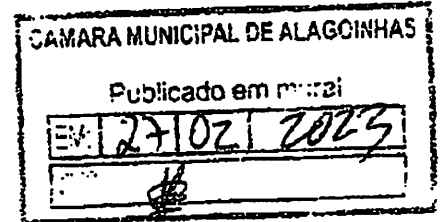

## PORTARIA Nº. 163/2023.

O PRESIDENTE DA CÂMARA MUNICIPAL DE ALAGOINHAS, ESTADO DA BAHIA, no uso de suas atribuições legais que lhe são conferidas pela Lei Orgânica do Município e a Resolução nº. 264/03 – Regimento Interno da Câmara Municipal,

### RESOLVE:

**Art. 1º** - Constituir Comissão de Licitação da Câmara Municipal de Alagoinhas, composta pelos servidores: **Elisângela Barbosa Brito** – Presidente; **Antônio José Caldeira da Silva Júnior** – Membro; **Gilvandete Ferreira dos Santos** – Membro e **Daniela Reis de Souza** – Membro Suplente, para executarem os processos licitatórios pertinentes.

**Art. 2º** Esta Portaria entra em vigor na data da sua publicação, revogando-se as disposições em contrário.

Gabinete da Presidência da Câmara Municipal de Alagoinhas, 27 de fevereiro de 2023.

  
José Cleto dos Santos Filho  
Presidente.

# CAMARA DE VEREADORES DE ALAGOINHAS



## **Memorial de quantitativo – Drenagem – Câmara Vereadores**

### **1.1 Remoção e reposição de pavimentação a paralelepípedo ou pré-moldado de concreto**

- Tubo de ligação Ø 300 mm – 7,29+ 7,76 + 7,40 + 7,29 + 2,1 + 2,47 + 2,47 + 3,3 + 3,57 + 4,58 + 6,87 + 3,6 + 6,73 + 2,14 + 6,61 + 3,09 + 4,04 + 7,67 + 7,77 + 4,11 + 6,57 + 4,12 + 4,13 + 6,88 = 122,56 m
  - Tubo de concreto Ø 400 mm – 18,8 + 28,7\*4 + 25,9 + 23,7 = 183,20 m
  - Tubo de concreto Ø 600 mm – 6,60 m
- 122,56 + 183,20 + 8,80 = 314,56 \* 1,00 = 314,60 m<sup>2</sup>**

### **1.2 Remoção e reassentamento de madeiramento para telha ondulada fibrocimento 6mm**

- 798,46 \*15% = 199,38 m<sup>2</sup>

**Total – 199,38 m<sup>2</sup>**

### **1.3 Remoção de telhamento com telhas onduladas fibrocimento ou alumínio**

2 798,46 – 318,98 = 478,48 m<sup>2</sup>

**Total – 478,48 m<sup>2</sup>**

### **1.4 Demolição de alvenaria de bloco cerâmico e=0,09m - revestida**

Parede lateral da calha – 30 cm \* 40 m \* 0,15 = 1,80 m<sup>2</sup>

Parafogo - trecho acima do auditório – 15,91 m \* 1,20 m \* 0,15 = 2,86 m<sup>2</sup>

**Total – 1,80 + 2,86 = 4,66 m<sup>2</sup>**

### **1.5 Proteção de piso contra impactos, com chapa compensada resinadas e=6mm e lonas plásticas**

Proteção de janelas, ar-condicionado – adotado 30 m<sup>2</sup>

**Total – Adotar = 30,00 m<sup>2</sup>**

### **1.6 Demolição de concreto com marteleto e compressor**

- 15 un\*0,3\*0,15\*1,2 = 0,70 m<sup>3</sup>
  - Nota – Foi considerado que os pilares de obstrução de concreto da calha serão todos demolidos

**Total – Adotar = 30,00 m<sup>2</sup>**

### **2.1 Alvenaria bloco cerâmico vedação, 9x19x24cm, e=9cm, com argamassa t5 - 1:2:8 (cimento/cal/areia), junta=1cm - Rev.09.**

- Parede lateral da calha – 30 cm \* 40 m = 12,00 m<sup>2</sup>
- Parafogo - trecho acima do auditório – 15,91 m \* 1,20 m = 19,09 m<sup>2</sup>

**Total – 31,09 m<sup>2</sup>**

### **2.2 Concreto armado fck=15MPa fabricado na obra, adensado e lançado, para Uso Geral, com formas planas em compensado resinado 12mm (05 usos).**

- 30 un\*0,3\*0,15\*1,2 = 1,62 m<sup>3</sup>

# CAMARA DE VEREADORES DE ALAGOINHAS



- o *Nota – Foi considerado além de construir pilaretes ao longo do trecho do parafogo, eliminado as obstruções das passagens das calhas, fazer reforço em torno de todo o trecho de parafogo do telhado*

**Total – 1,62 m<sup>3</sup>**

**3.1 Retelamento com telha de fibrocimento ondulada esp = 6mm, inclusive parafuso, exclusive telha - Rev 01.**

- $797,46 - 318,98 = 478,48 \text{ m}^2$

**Total – 478,48 m<sup>2</sup>**

**3.2 Madeiramento em massaranduba/madeira de lei, peça serrada 5cm x 11 cm, p/ telha tropical eternit 5mm ou ondulada eternit 6mm**

**Total – 119,62 m<sup>2</sup>**

**3.3 Telhamento com telha de fibrocimento ondulada esp = 6mm, fixada com parafuso. Rev 02 - 40%**

**Total – 318,98 m<sup>2</sup>**

**4.1 Chapisco aplicado em alvenaria (sem presença de vãos) e estruturas de concreto de fachada, com colher de pedreiro. argamassa traço 1:3 com preparo em betoneira 400l. af 10/2022.**

- $15,91 * 1,2 * 2 = 38,18 \text{ m}^2$

**Total – 38,18 m<sup>2</sup>**

**4.2 Emboço ou massa única em argamassa traço 1:2:8, preparo manual, aplicada manualmente em panos cegos de fachada (sem presença de vãos), espessura de 25 mm. af 09/2022**

- $15,91 * 1,2 * 2 = 38,18 \text{ m}^2$

**Total – 38,18 m<sup>2</sup>**

**5.1 Impermeabilização - Aplicação de (Manta asfáltica) Frioasfalto - 02 demãos**

- Calha –  $26,25 * 2 + 14,1 + 11,5 + 2 * 3,9 + 3,3 + 14,25 + 10,95 + 4,55 + 5,3 + 4,48 + 5,3 = 134,08 \text{ m}$
- Área da Calha –  $0,30 * 2 + 0,35 = 0,95 \text{ m} * 134,08 = 127,30 \text{ m}^2$

**Total – 127,30 m<sup>2</sup>**

**5.2 Impermeabilização de superfície c/argamassa 1:3 (cimento e areia), esp=2,5cm, c/impermeabilizante Vedacit ou similar**

- Remoção de todo o reboco da calha e reaplicação = 127,30 m<sup>2</sup>

**Total – 127,30 m<sup>2</sup>**

**6.1 Escada de madeira para obra, em tábua de construção, largura 1,00m.**

- Adotado 10,00 m
  - o *Nota – A escada irá iniciar do térreo até a cobertura*

# CAMARA DE VEREADORES DE ALAGOINHAS



**Total – = 10,00 m**

6.2 Andaime tubular metálico simples com rodas - peça x dia.

- Adotado que o andaime será alugado por 30 dias e terão 10,00 peças de um metro

**Total – = 300,00 m**

7.1 Instalação provisória de energia elétrica, aérea, trifásica, em poste galvanizado, exclusive fornecimento do medidor.

**Total – = 1,00 un**

7.2 Barracão para Obras de Médio Porte Reaproveitamento 2 vezes dia.

- $5\text{ m} * 5\text{ m} = 25\text{ m}^2$

**Total – = 25,00 m<sup>2</sup>**

8.1 Limpeza Geral.

- o *Nota – Considerado toda a área do telhado*

**Total – = 797,46 m<sup>2</sup>**

8.2 Coleta e carga manuais de entulho.

- Alvenaria – 4,66 m<sup>3</sup>
- Telhas –  $(318,98 / (1,88 * 1,0)) * 0,06 = 10,63\text{ m}^3$

**Total – = 4,66 + 10,63 = 15,29 m<sup>2</sup>**



### MEMORIAL DE CÁLCULO DO SANITÁRIO

<b>01.00</b>	<b>ESGOTAMENTO SANITÁRIO</b>		
<b>01.01</b>	<b>Caixa de gordura em pvc 300mm</b>	UN	1,00
	Caixa de gordura em saída da copa ao fundo da câmara. 1 unidade		
<b>01.02</b>	<b>Caixa de inspeção em pvc 0,30 x 0,30 x 0,40m</b>	UN	16,00
	Caixa de inspeção p/ interligação das saídas do esgoto dos banheiros, copa e área de serviço.		
<b>01.03</b>	<b>Caixa de inspeção em alvenaria 0,60 x 0,60 x 0,40m</b>	UN	11,00
	Caixa de inspeção p/ interligação das saídas do esgoto das rede principal. 16 caixas		
<b>01.04</b>	<b>Tubo pvc, serie normal, esgoto predial, dn 100 mm, fornecido e instalado em ramal de descarga ou ramal de esgoto sanitário. af_08/2022</b>	M	182,00
	Será é o canal por onde passam águas servidas, resíduos de pias, banheiros, lavanderias		
<b>01.05</b>	<b>Tubo pvc, serie normal, esgoto predial, dn 150 mm, fornecido e instalado em subcoletor aéreo de esgoto sanitário. af_08/2022</b>	M	38,00
	Será é o canal por onde passam o esgoto que vindo das caixas coletoras levando até a fossa séptica, filtro e sumidouro.		
<b>01.06</b>	<b>Fossa em alvenaria de tijolo maciço</b>	UN	1,00
	a fossa séptica é um sistema enterrado que trata o esgoto doméstico de maneira primária. Ela separa sólidos, permite a decomposição parcial dos resíduos orgânicos e retém óleos e gorduras. 1,85 x 3,40 x 2,00 m		
<b>01.07</b>	<b>Sumidouro circular, em concreto pré-moldado, diâmetro interno = 4,95 m, altura interna = 1,80 m, área de infiltração: 31,4 m². af_12/2020_pa</b>	UN	1,00
	Sua função é permitir que essa água tratada seja distribuída de maneira gradual no solo, onde ocorre uma filtragem adicional, ajudando na purificação natural antes de retornar ao lençol freático ou ao ambiente. Diâmetro= 4,95x x 1,80		
<b>01.08</b>	<b>Filtro anaeróbico circular, em concreto pré-moldado, diâmetro interno = 3,00 m, altura interna = 1,60 m, volume útil: 7817,3 l (para 75 contribuintes). af 12/2020 pa</b>	UN	1,00



	<b>Funciona como uma unidade de tratamento onde microrganismos, especialmente bactérias, decompõem materiais orgânicos presentes no esgoto, sem a necessidade de oxigênio. Diâmetro 3,00 x 1,60m</b>		

# CAMARA DE VEREADORES DE ALAGOINHAS



## Memorial de quantitativo Corredor Câmara Vereadores

### CORREDOR

1.1 Demolição de forro

- em CAD – 113,30 m<sup>2</sup>

**Total – 113,30 m<sup>2</sup>**

1.2 Demolição de piso cerâmico ou ladrilho

- em CAD – 115,00 m<sup>2</sup>

**Total – 115,00 m<sup>2</sup>**

1.3 Demolição de rodapé cerâmico, de forma manual, sem reaproveitamento.  
af 12/2017

- em CAD – 91,30 m<sup>2</sup>

**Total – 91,30 m<sup>2</sup>**

1.4 Remoção de cabos elétricos, de forma manual, sem reaproveitamento. af 12/2017

**Total – adotado – 100,00 m**

1.5 Remoção de interruptores e tomadas

**Total – adotado – 3 un**

1.6 Remoção de luminária

**Total – 15 un**

1.7 Remoção de pintura com aplicação 01 demão de removedor de tinta, marca Coral  
ou similar.

- $91,3*2,7-18*0,8*2,1-2,55*2,7 = 209,39 \text{ m}^2$

**Total – 209,39 m<sup>2</sup>**

4.1 Forro de gesso acartonado, acabamento em filme PVC, placa 625 x 625mm e perfil  
T, marca MOD-LINE, modelo Linho ou similar, instalado

- em CAD – 113,30 m<sup>2</sup>

**Total – 113,30 m<sup>2</sup>**

5.1 Revestimento cerâmico para piso ou parede, 90 x 90 cm, porcelanato, esmaltado, po-  
lido, linha munari cimento, Eliane ou similar, aplicado com argamassa industrializa-  
da ac-iii, rejuntado, exclusive regularização de base ou emboço - Rev – 03

- em CAD – 115,00 m<sup>2</sup>

**Total – 115,00 m<sup>2</sup>**

5.2 Rodapé cerâmico 9 x 45 cm, linha colori natural, porcelanato, Cecrisa/Portinari ou  
similar, aplicado com argamassa industrializada ac-i, rejuntado (ou similar).

# CAMARA DE VEREADORES DE ALAGOINHAS



• Em planta  $91,3-18*0,8+2,8*5+2,45+5,95+8,7 = 108$  m  
**Total = 108,00 m**

8.1 Interruptor 01 seção simples.

**Total = 2,00 un**

8.2 Tomada dupla, de embutir, para uso geral, 2P+T, ABNT, 10A.

**Total = 4,00 un**

8.3 Ponto de tomada 2p+t, ABNT, de embutir, 10 A, com eletroduto de pvc rígido embutido Ø 3/4", fio rígido 2,5mm<sup>2</sup> (fio 12), inclusive placa em pvc e aterramento.

**Total = 8 un**

8.4 Quebra em alvenaria para instalação de caixa de tomada (4x4 ou 4x2). af 05/2015.

**Total = Adotado = 12,00 m**

8.5 Enchimento de rasgos em alvenaria e concreto para tubulação diâm 1/2" a 1".

**Total = Adotado = 20,00 m**

8.6 Execução de rasgos em alvenaria para passagem de tubulação.

**Total = Adotado = 20,00 m**

8.7 Luminária de embutir com difusor, para lâmpada fluorescente, 2 x 32w, ref. TBS020D232RL, da Philips, inclusive reator e lâmpada.

**Total = 16 un**

8.8 Fio rígido isolado em pvc 1,5mm<sup>2</sup> - 450/750v / 70°C.

**Total = adotado – 300 m**

8.9 Fio rígido isolado em pvc 2,5mm<sup>2</sup> (fio 12) - 450/750v / 70°C.

**Total = adotado – 200 m**

8.10 Quadro de distribuição de embutir, em chapa de aço, para até 08 disjuntores, com barramento, padrão DIN, exclusive disjuntores.

**Total = 1 un**

8.11 Disjuntor monopolar tipo din, corrente nominal de 10a - fornecimento e instalação. af 10/2020.

**Total = 3 un**

8.12 Disjuntor monopolar tipo din, corrente nominal de 16a - fornecimento e instalação. af 10/2020.

**Total = 3 un**

# CAMARA DE VEREADORES DE ALAGOINHAS



9.1 Pintura para interiores, sobre paredes, com lixamento, aplicação de 01 demão de líquido selador acrílico, 02 demãos de massa acrílica e 02 demãos de tinta acrílica convencional - Rev 01.

- $91,3 \times 2,7 - 0,8 \times 2,1 \times 18 + (2,8 \times 5 + 8,7) \times 2,7 = 277,56 \text{ m}^2$

**Total = 277,56 m<sup>2</sup>**

10.1 Pintura de acabamento com aplicação de 02 demãos de coralgesso ou similar.

- em CAD – 113,30 m<sup>2</sup>

**Total – 113,30 m<sup>2</sup>**

11.1 Limpeza de piso cerâmico ou porcelanato utilizando detergente neutro e escovação manual. af 04/2019.

- em CAD – 115,00 m<sup>2</sup>

**Total – 115,00 m<sup>2</sup>**

11.2 Limpeza de contrapiso com vassoura a seco. af 04/2019.

- em CAD – 115,00 m<sup>2</sup>

**Total – 115,00 m<sup>2</sup>**

11.3 Limpeza de forro removível com pano úmido. af 04/2019.

- em CAD – 113,30 m<sup>2</sup>

**Total – 113,30 m<sup>2</sup>**

11.4 Limpeza/remoção de tintas em pisos e revestimentos.

- em CAD –  $113,30 + 115,00 + 209,39 = 437,69 \text{ m}^2$

**Total – 437,69 m<sup>2</sup>**

# CÂMARA DE VEREADORES DE ALAGOINHAS



## Memorial de quantitativo Depósito Câmara Vereadores

### DEPOSITO

#### 1.1 Limpeza manual de terreno com vegetação rasteira, incluindo roçagem e queima

- $5,7*4,5= 25,65$   
**Total – 25,65 m<sup>2</sup>**

#### 1.2 Locação de construção de edificação até 200m<sup>2</sup>, inclusive execução de gabarito de madeira

- $5,7*4,5= 25,65$   
**Total – 25,65 m<sup>2</sup>**

#### 2.1 Escavação manual de vala com profundidade menor ou igual a 1,30 m. af 02/2021

- $(3+4,5*3+3,8)*0,3*0,5 = 3,05 \text{ m}^2$   
**Total – 3,05 m<sup>2</sup>**

#### 2.2 Aterro manual de valas com areia para aterro. af 08/2023

- $(8,77+6,59+7,97)*0,3 = 7,00$   
**Total – 7,00 m**

#### 3.0 Alvenaria bloco cerâmico vedação, 9x19x24cm, e=9cm, com argamassa t5 - 1:2:8 (cimento/cal/areia), junta=1cm - Rev.09

- $(3+4,5*3+3,8)*3 = 60,90 \text{ m}^2$   
**Total = 60,90 m<sup>2</sup>**

#### 4.1 Porta de alumínio de abrir com lambri, com guarnição, fixação com parafusos - fornecimento e instalação. af 12/2019

- $0,8*2,1*2= 3,36 \text{ m}^2$   
**Total = 3,36 m<sup>2</sup>**

#### 5.1 Chapisco aplicado em alvenaria (sem presença de vãos) e estruturas de concreto de fachada, com colher de pedreiro. argamassa traço 1:3 com preparo manual. af 10/2022

- $((3+4,5*3+3,8)*3)*2= 121,80 \text{ m}^2$   
**Total = 121,80 m<sup>2</sup>**

#### 5.2 Emboço ou massa única em argamassa traço 1:2:8, preparo manual, aplicada manualmente em panos de fachada sem presença de vãos, espessura de 35 mm, acesso por andaime. af 08/2022

- $((3+4,5*3+3,8)*3)*2= 121,80 \text{ m}^2$   
**Total = 121,80 m<sup>2</sup>**

# CAMARA DE VEREADORES DE ALAGOINHAS



5.3 Revestimento cerâmico para piso ou parede, 20 x 20 cm, Elizabeth ou similar, linha Cristal Branco, aplicado c/argamassa industrializada ac-ii, rejuntado, exclusive regularização de base ou emboço

- $(4,5*2+2,7)*3= 35,10 \text{ m}^2$

**Total = 35,10 m<sup>2</sup>**

6.1 Telhamento com telha de fibrocimento ondulada esp = 6mm, fixada com haste reta para gancho.

- $6,3*5,2= 32,76 \text{ m}^2$

**Total = 32,76 m<sup>2</sup>**

7.1 Piso em ladrilho hidráulico liso, uma cor, 20 x 20 cm, aplicado com argamassa industrializada ac-i, rejuntado, exclusive regularização de base ou emboço

- $8,77+6,59+7,97= 23,33 \text{ m}^2$

**Total = 23,33 m<sup>2</sup>**

7.2 Contrapiso em argamassa pronta, preparo manual, aplicado em áreas molhadas sobre impermeabilização, acabamento não reforçado, espessura 4cm. af\_07/2021

- $8,77+6,59+7,97= 23,33 \text{ m}^2$

**Total = 23,33 m<sup>2</sup>**

8.1 Tanque de louça branca suspenso, 18l ou equivalente - fornecimento e instalação. af\_01/2020

**Total – 1 un**

8.2 Bancada em granito cinza andorinha, e=2cm

- $1,4*0,5= 0,70 \text{ m}^2$

**Total = 0,70 m<sup>2</sup>**

9.1 Interruptor 01 seção simples.

**Total – 3,00 un**

9.2 Ponto de tomada 2p+t, ABNT, de embutir, 10 A, com eletroduto de pvc rígido embutido Ø 3/4", fio rígido 2,5mm<sup>2</sup> (fio 12), inclusive placa em pvc e aterramento.

**Total = 4,00 un**

9.3 Quebra em alvenaria para instalação de caixa de tomada (4x4 ou 4x2). af\_05/2015.

**Total = Adotado = 7,00 m**

9.4 Enchimento de rasgos em alvenaria e concreto para tubulação diâm 1/2" a 1".

**Total = Adotado = 30,00 m**

9.5 Execução de rasgos em alvenaria para passagem de tubulação.

**Total = Adotado = 30,00 m**

# CAMARA DE VEREADORES DE ALAGOINHAS



9.6 Luminária calha sobrepor p/lamp.fluorescente 1x32w, completa, inclusive reator eletrônico e lâmpada.

**Total = 3 un**

9.7 Fio rígido isolado em pvc 1,5mm<sup>2</sup> - 450/750v / 70°C.

**Total = adotado – 50 m**

9.8 Fio rígido isolado em pvc 2,5mm<sup>2</sup> (fio 12) - 450/750v / 70°C.

**Total = adotado – 50 m**

9.9 Quadro de distribuição de embutir, em chapa de aço, para até 08 disjuntores, com barramento, padrão DIN, exclusive disjuntores.

**Total = 1 un**

9.10 Disjuntor monopolar tipo din, corrente nominal de 10a - fornecimento e instalação. af 10/2020.

**Total = 1 un**

10.1 Pintura para interiores, sobre paredes, com lixamento, aplicação de 01 demão de líquido selador acrílico, 02 demãos de massa acrílica e 02 demãos de tinta acrílica convencional - Rev 01.

- $(3+4,5*3+3,8)*3*2 = 121,80 \text{ m}^2$

**Total = 121,80 m<sup>2</sup>**

11.1 Limpeza de piso cerâmico ou porcelanato utilizando detergente neutro e escovação manual. af 04/2019.

- Área em planta -  $8,77+6,59+7,97 = 23,33 \text{ m}^2$   
**Total = 23,33 m<sup>2</sup>**

11.2 Limpeza de contrapiso com vassoura a seco. af 04/2019.

- Área em planta -  $8,77+6,59+7,97 = 23,33 \text{ m}^2$   
**Total = 23,33 m<sup>2</sup>**

11.3 Limpeza de revestimentos cerâmicos.

- $(4,5*2+2,7)*3 = 35,10 \text{ m}^2$   
**Total = 35,10 m<sup>2</sup>**

11.4 Limpeza/remoção de tintas em pisos e revestimentos.

- $(3+4,5*3+3,8) * 3 + (4,5*2+2,7) * 3 = 156,90 \text{ m}^2$   
**Total = 156,90 m<sup>2</sup>**



## Memorial de quantitativo plenária Câmara Vereadores

### PLENÁRIA

1.1 Demolição de argamassas, de forma manual, sem reaproveitamento: Adotado 5 m<sup>2</sup>  
**Total – Adotado - 5,0 m<sup>2</sup>**

1.2 Demolição de forro  
• Área pelo Cad - 392,05 m<sup>2</sup>  
**Total – 392,05 m<sup>2</sup>**

1.3 Demolição de piso cerâmico ou ladrilho  
• Área pelo Cad - 392,05 m<sup>2</sup>  
**Total = 392,05 m<sup>2</sup>**

1.4 Demolição de rodapé cerâmico, de forma manual, sem reaproveitamento. af 12/2017  
• Extensão no CAD -  $83,41+8*(0,4+0,2)*2$  m  
**Total = 93,01 m<sup>2</sup>**

1.5 Remoção de ar-condicionado tipo Split  
**Total = 5,00 un**

1.6 Remoção de cabos elétricos, de forma manual, sem reaproveitamento. af 12/2017  
**Total – adotado – 600,00 m**

1.7 Remoção de esquadria de madeira, com ou sem batente  
•  $0,8*2,1 *2 = 3,36$  m<sup>3</sup>  
**Total – 3,36 m<sup>3</sup>**

1.8 Remoção de esquadria de alumínio e vidro Rev. 01 - 03/2022  
**Total – 4 un**

1.9 Remoção de interruptores e tomadas  
**Total – adotado – 3 un**

1.10 Remoção de luminária  
**Total – 30 un**

1.11 Remoção de pintura com aplicação 01 demão de removedor de tinta, marca Coral ou similar.  
• Extensão no CAD -  $83,41+8*(0,4+0,2)*2$  m = 251,13 m<sup>2</sup>  
**Total – 251,13 m<sup>2</sup>**

# CAMARA DE VERADORES DE ALAGOINHAS



2.1 Porta em vidro temperado 10mm, incolor, inclusive ferragens de fixação e instalação, exclusive puxador - Rev 01 10/2021

- $0,8*2,1*2+1,8*2,1*2+2*2,1 = 15,12 \text{ m}^2$

**Total – 15,12 m<sup>2</sup>**

3.1 Forro de gesso acartonado, acabamento em filme PVC, placa 625 x 625mm e perfil T, marca MOD-LINE, modelo Linho ou similar, instalado

Área pelo Cad - 392,05 m<sup>2</sup>

**Total = 392,05 m<sup>2</sup>**

4.1 Lastro de concreto, fck=15 mpa, lançado e adensado

Área pelo Cad -  $392,05*7 \text{ cm} = 27,44 \text{ m}^3$

**Total = 27,44 m<sup>3</sup>**

4.2 Revestimento cerâmico para piso ou parede, 90 x 90 cm, porcelanato, esmaltado, polido, linha munari cimento, Eliane ou similar, aplicado com argamassa industrializada ac-iii, rejuntado, exclusive regularização de base ou emboço - Rev - 03

Área pelo Cad - 392,05 m<sup>2</sup>

**Total = 392,05 m<sup>2</sup>**

4.3 Rodapé cerâmico 9 x 45 cm, linha colori natural, porcelanato, Cecrisa/Portinari ou similar, aplicado com argamassa industrializada ac-i, rejuntado (ou similar).

- Extensão pelo CAD  $83,41+8*(0,4+0,2)*2 \text{ m}$

**Total = 93,01 m**

5.1 Interruptor 01 seção simples.

**Total – = 3,00 un**

5.2 Tomada dupla, de embutir, para uso geral, 2P+T, ABNT, 10A.

**Total – adotado 20,00 un**

5.3 Tomada para lógica, rj45, com placa.

**Total – adotado 20,00 un (segue a mesma quantidade de tomadas)**

5.4 Tomada para telefone padrão telebras, "Sistema X", ref.6750 16, Pial Legrand ou similar.

**Total – adotado 20,00 un (segue a mesma quantidade de tomadas)**

5.5 Ponto de tomada 3p para ar condicionado até 3000 va, com canaleta plástica c/divisória 20x10mm, aparente, incluindo centro astop/30a-220v, inclusive aterramento.

**Total = 5,00 un**

5.6 Ponto seco de tomada p/ lógica, com eletroduto pvc rígido embutido, Ø 3/4".

**Total = Adotado 20 un**

# CAMARA DE VERADORES DE ALAGOINHAS



5.7 Quebra em alvenaria para instalação de caixa de tomada (4x4 ou 4x2). af 05/2015.

**Total = Adotado = 115,00 m**

5.8 Ponto de telefone c/tomada padrão Telebrás, com canaleta plastica c/divisoria 20x10mm, aparente.

**Total = Adotado 20 un**

5.9 Enchimento de rasgos em alvenaria e concreto para tubulação diâm 1/2" a 1".

**Total = Adotado = 100,00 m**

5.10 Enchimento de rasgos em alvenaria e concreto para tubulação diâm 1/2" a 1".

**Total = Adotado = 100,00 m**

5.11 Luminária de embutir com difusor, para lâmpada fluorescente, 2 x 32w, ref. TBS020D232RL, da Philips, inclusive reator e lâmpada.

**Total = 8 un**

5.12 Fio rígido isolado em pvc 1,5mm<sup>2</sup> - 450/750v / 70°C.

**Total = adotado – 800 m**

5.13 Fio rígido isolado em pvc 2,5mm<sup>2</sup> (fio 12) - 450/750v / 70°C.

**Total = adotado – 800 m**

5.14 Fio rígido isolado em pvc 4,0mm<sup>2</sup> (fio 12) - 450/750v / 70°C.

**Total = adotado – 800 m**

5.15 Quadro de distribuição de embutir, em chapa de aço, para até 08 disjuntores, com barramento, padrão DIN, exclusive disjuntores.

**Total = Adotado 2 un**

5.16 Disjuntor monopolar tipo din, corrente nominal de 10a - fornecimento e instalação. af 10/2020.

**Total = 6 un**

5.17 Disjuntor monopolar tipo din, corrente nominal de 16a - fornecimento e instalação. af 10/2020.

**Total = 6 un**

6.1 Pintura para interiores, sobre paredes, com lixamento, aplicação de 01 demão de líquido selador acrílico, 02 demãos de massa acrílica e 02 demãos de tinta acrílica convencional - Rev 01.

- $(83,41+8*(0,4+0,2)*2)*2,7 = 251,13 \text{ m}^2$

**Total = 251,13 m<sup>2</sup>**

6.2 Pintura de acabamento com aplicação de 02 demãos de coralgesso ou similar.

Área pelo Cad - 392,05 m<sup>2</sup>

**Total = 392,05 m<sup>2</sup>**

# CAMARA DE VERADORES DE ALAGOINHAS



7.1 Ponto de som (sem fiação) com eletroduto condutele pvc 3/4" (aparente) - Rev. 01.

**Total = Adotado 50 un**

7.2 Fio flexível 2 x 1,0mm<sup>2</sup> (paralelo ou torcido).

**Total = Adotado 1.200 m**

8.1 Ar condicionado split inverter, hi-wall (parede), 9000 btu/h, ciclo frio - fornecimento e instalação. af 11/2021\_pe.

**Total = 3 un**

8.2 Ar condicionado split inverter, piso teto, 36000 btu/h, ciclo frio - fornecimento e instalação. af 11/2021\_pe.

**Total = 5 un**

9.1 Limpeza de janela inteiramente de vidro. af 04/2019.

- 4\*1,8\*2,1 m<sup>2</sup>

**Total = 15,12 m<sup>2</sup>**

9.2 Limpeza de piso cerâmico ou porcelanato utilizando detergente neutro e escovação manual. af 04/2019.

Área pelo Cad - 392,05 m<sup>2</sup>

**Total = 392,05 m<sup>2</sup>**

9.3 Limpeza de contrapiso com vassoura a seco. af 04/2019.

Área pelo Cad - 392,05 m<sup>2</sup>

**Total = 392,05 m<sup>2</sup>**

9.4 Limpeza de forro removível com pano úmido. af 04/2019.

Área pelo Cad - 392,05 m<sup>2</sup>

**Total = 392,05 m<sup>2</sup>**

9.5 Limpeza/remoção de tintas em pisos e revestimentos.

Área pelo Cad -  $392,05 * 2 + (83,41 + 8 * (0,4 + 0,2) * 2) * 2,7 = 1035,23 \text{m}^2$

**Total = 1035,23 m<sup>2</sup>**

# CAMARA DE VEREADORES DE ALAGOINHAS



## Memorial de quantitativo Vestiário Câmara Vereadores

### VESTIÁRIO

1.1 Locação de construção de edificação até 200m<sup>2</sup>, inclusive execução de gabarito de madeira

- $2,84 \times 4,73 = 13,43$

**Total – 13,43 m<sup>2</sup>**

2.1 Alvenaria bloco cerâmico vedação, 9x19x24cm, e=9cm, com argamassa t5 - 1:2:8 (cimento/cal/areia), junta=1cm - Rev.09

- $(3+4,5 \times 3+3,8) \times 3 = 60,90 \text{ m}^2$

**Total = 60,90 m<sup>2</sup>**

3.1 Porta em vidro temperado 10mm, incolor, inclusive ferragens de fixação e instalação, exclusive puxador - Rev 01\_10/2021

- $0,8 \times 2,1 = 1,68 \text{ m}^2$

**Total = 1,68 m<sup>2</sup>**

4.1 Chapisco aplicado em alvenaria (sem presença de vãos) e estruturas de concreto de fachada, com colher de pedreiro. argamassa traço 1:3 com preparo manual. af 10/2022

- $(2,84+4,73) \times 2 \times 2,7 + (2,84+4,73) \times 2,7 = 61,32 \text{ m}^2$

**Total = 61,32 m<sup>2</sup>**

4.2 Emboço ou massa única em argamassa traço 1:2:8, preparo manual, aplicada manualmente em panos de fachada sem presença de vãos, espessura de 35 mm, acesso por andaime. af 08/2022

- $(2,84+4,73) \times 2 \times 2,7 + (2,84+4,73) \times 2,7 = 61,32 \text{ m}^2$

**Total = 61,32 m<sup>2</sup>**

5.1 Forro de gesso acartonado, acabamento em filme PVC, placa 625 x 625mm e perfil T, marca MOD-LINE, modelo Linho ou similar, instalado

- $2,84 \times 4,73 = 13,43 \text{ m}^2$

**Total = 13,43 m<sup>2</sup>**

6.1 Piso em ladrilho hidráulico liso, uma cor, 20 x 20 cm, aplicado com argamassa industrializada ac-i, rejuntado, exclusive regularização de base ou emboço.

- $2,84 \times 4,73 = 13,43 \text{ m}^2$

**Total = 13,43 m<sup>2</sup>**

6.2 Contrapiso em argamassa pronta, preparo manual, aplicado em áreas molhadas sobre impermeabilização, acabamento não reforçado, espessura 4cm. af 07/2021.

- $2,84 \times 4,73 = 13,43 \text{ m}^2$

# CAMARA DE VEREADORES DE ALAGOINHAS



**Total = 13,43 m<sup>2</sup>**

7.1 Interruptor 01 seção simples.

**Total – 3,00 un**

7.2 Ponto de tomada 2p+t, ABNT, de embutir, 10 A, com eletroduto de pvc rígido embutido Ø 3/4", fio rígido 2,5mm<sup>2</sup> (fio 12), inclusive placa em pvc e aterramento.

**Total = 4,00 un**

7.3 Quebra em alvenaria para instalação de caixa de tomada (4x4 ou 4x2). af\_05/2015.

**Total = Adotado = 7,00 m**

7.4 Enchimento de rasgos em alvenaria e concreto para tubulação diâm 1/2" a 1".

**Total = Adotado = 10,00 m**

7.5 Execução de rasgos em alvenaria para passagem de tubulação.

**Total = Adotado = 10,00 m**

7.6 Luminária de embutir com difusor, para lâmpada fluorescente, 2 x 32w, ref. TBS020D232RL, da Philips, inclusive reator e lâmpada.

**Total = 3 un**

7.7 Fio rígido isolado em pvc 1,5mm<sup>2</sup> - 450/750v / 70°C.

**Total = adotado – 50 m**

7.8 Fio rígido isolado em pvc 2,5mm<sup>2</sup> (fio 12) - 450/750v / 70°C.

**Total = adotado – 50 m**

7.9 Quadro de distribuição de embutir, em chapa de aço, para até 08 disjuntores, com barramento, padrão DIN, exclusive disjuntores.

**Total = 1 un**

7.10 Disjuntor monopolar tipo din, corrente nominal de 10a - fornecimento e instalação. af\_10/2020.

**Total = 1 un**

8.1 Pintura para interiores, sobre paredes, com lixamento, aplicação de 01 demão de líquido selador acrílico, 02 demãos de massa acrílica e 02 demãos de tinta acrílica convencional - Rev 01.

•  $(2,84+4,73)*2*2,7+(2,84+4,73)*2,7 = 61,32 \text{ m}^2$

**Total = 61,32 m<sup>2</sup>**

9.1 Limpeza de piso cerâmico ou porcelanato utilizando detergente neutro e escovação manual. af\_04/2019.

•  $2,84*4,73 = 13,43 \text{ m}^2$

**Total = 13,43 m<sup>2</sup>**

# CAMARA DE VEREADORES DE ALAGOINHAS



Documento Assinado Digitalmente por: JOSE CLETO DOS SANTOS FILHO - 10/04/2024 21:13:44  
Acesse em: <https://e.ccm.ba.gov.br/epi/validaDoc.seam> Código do documento: 1abe45e4-d16d-476d-adea-20b26e4ee7f0

## 9.2 Limpeza de contrapiso com vassoura a seco. af 04/2019.

- Área em planta -  $8,77+6,59+7,97 = 23,33 \text{ m}^2$   
Total = **23,33 m<sup>2</sup>**

## 9.3 Limpeza/remoção de tintas em pisos e revestimentos.

- $(2,84+4,73)*2*2,7+(2,84+4,73)*2,7+ 2,84*4,73 = 74,75 \text{ m}^2$   
Total = **74,75 m<sup>2</sup>**

22













PROJETO: REFORMA  
 OBRA: REFORMA DA PLENARIA, SANITARIOS E CORREDOR  
 LOCAL: CAMARA DE VEREADORES - ALAGOINHAS  
 DATA DE ELABORAÇÃO DO ORÇAMENTO: 01/11/23

BDI (%)	15,7%	REFERENCIAL
Sindicato:	SINTRACOM	ORSE: SETEMBRO/2024
RITMO	NORMAL	ISS:
ENCARGOS SOCIAIS		DESONERADA

ITEM	CÓDIGO	DESCRIÇÃO DOS SERVIÇOS	UN.	QUANT.	PREÇO (R\$)	
					UNITÁRIO	TOTAL
8.1	86874/SINAPI	Tanque de louça branca suspenso, 18l ou equivalente - fornecimento e instalação. af_01/2020	UN	1,00	572,13	572,13
8.2	10759/ORSE	Bancada em granito cinza andorinha, e=2cm	M2	0,70	649,91	454,94
<b>TOTAL 8.0</b>						<b>1.027,07</b>
9.0	000500	<b>INSTALAÇÃO ELETRICA</b>				
9.1	03401/ORSE	Interruptor 01 seção simples	UN	3,00	8,80	26,40
9.2	03297/ORSE	Ponto de tomada 2p+t, ABNT, de embutir, 10 A, com eletroduto de pvc rígido embutido Ø 3/4", fio rígido 2,5mm² (fio 12), inclusive placa em pvc e aterramento	UN	4,00	310,94	1.243,76
9.3	90456/SINAPI	Quebra em alvenaria para instalação de caixa de tomada (4x4 ou 4x2). af_05/2015	m	7,00	5,23	36,61
9.4	02483/ORSE	Enchimento de rasgos em alvenaria e concreto para tubulação diâmetro 1/2" a 1"	M	30,00	5,94	178,20
9.5	02481/ORSE	Execução de rasgos em alvenaria para passagem de tubulação	M	30,00	3,01	90,30
9.6	00672/ORSE	Luminária calha sobrepor p/lamp.fluorescente 1x32w, completa, inclusive reator eletrônico e lâmpada	UN	3,00	85,98	257,94
9.7	00649/ORSE	Fio rígido isolado em pvc 1,5mm2 - 450/750v / 70°C	M	50,00	6,88	344,00
9.8	00400/ORSE	Fio rígido isolado em pvc 2,5mm2 (fio 12) - 450/750v / 70°C	M	50,00	7,98	399,00
9.9	12222/ORSE	Quadro de distribuição de embutir, em chapa de aço, para até 08 disjuntores, com barramento, padrão DIN, exclusive disjuntores	UN	1,00	164,54	164,54
9.10	93653/SINAPI	Disjuntor monopolar tipo din, corrente nominal de 10a - fornecimento e instalação. af_10/2020	UN	2,00	13,84	27,68
<b>TOTAL 9.0</b>						<b>2.767,43</b>
10.0	001000	<b>PINTURA</b>				
10.1	08146/ORSE	Pintura para interiores, sobre paredes, com lixamento, aplicação de 01 demão de líquido selador acrílico, 02 demãos de massa acrílica e 02 demãos de tinta acrílica convencional - Rev 01	M2	121,80	51,77	6.305,56
<b>TOTAL 10.0</b>						<b>6.305,56</b>
11.0	001100	<b>LIMPEZA FINAL</b>				
11.1	99804/SINAPI	Limpeza de piso cerâmico ou porcelanato utilizando detergente neutro e escovação manual. af_04/2019	M2	23,33	6,58	153,51
11.2	99811/SINAPI	Limpeza de contrapiso com vassoura a seco. af_04/2019	M2	23,33	4,32	100,79
11.3	01916/ORSE	Limpeza de revestimentos cerâmicos	M2	35,10	12,39	434,89
11.5	02451/ORSE	Limpeza/remoção de tintas em pisos e revestimentos	M2	156,90	13,13	2.060,10
<b>TOTAL 11.0</b>						<b>2.749,29</b>
<b>TOTAL DEPÓSITO</b>						<b>43.117,65</b>

Documento Assinado Digitalmente por: JOSE CLETO DOS SANTOS FILHO - 10/04/2024 21:13:44  
 Assinatura: 1ab5c6d16d476d5a59226e4ee1f0510





PROJETO: REFORMA  
 OBRA: REFORMA DA PLENARIA, SANITARIOS E CORREDOR  
 LOCAL: CAMARA DE VEREADORES - ALAGOINHAS  
 DATA DE ELABORAÇÃO DO ORÇAMENTO: 01/11/23

BDI (%)	15,7%	REFERENCIA:
Sindicato:	SINTRACOM	ORSE: SETEMBRO/2023
RITMO	NORMAL	ISS:
ENCARGOS SOCIAIS		DESONERADA

ITEM	CÓDIGO	DESCRIÇÃO DOS SERVIÇOS	UN.	QUANT.	PREÇO (R\$)	
					UNITÁRIO	TOTAL
		<b>TOTAL GERAL DE SERVIÇOS</b>				<b>900.721,42</b>

Documento Assinado Digitalmente por: JOSE CLETO DOS SANTOS FILHO - 10/04/2024 21:13:44  
 Acesso em: https://e.ccm.ba.gov.br/epv/validaDoc.seam Código do documento: 1abe45e4-d16d-476d-adea-20b26e4ee710



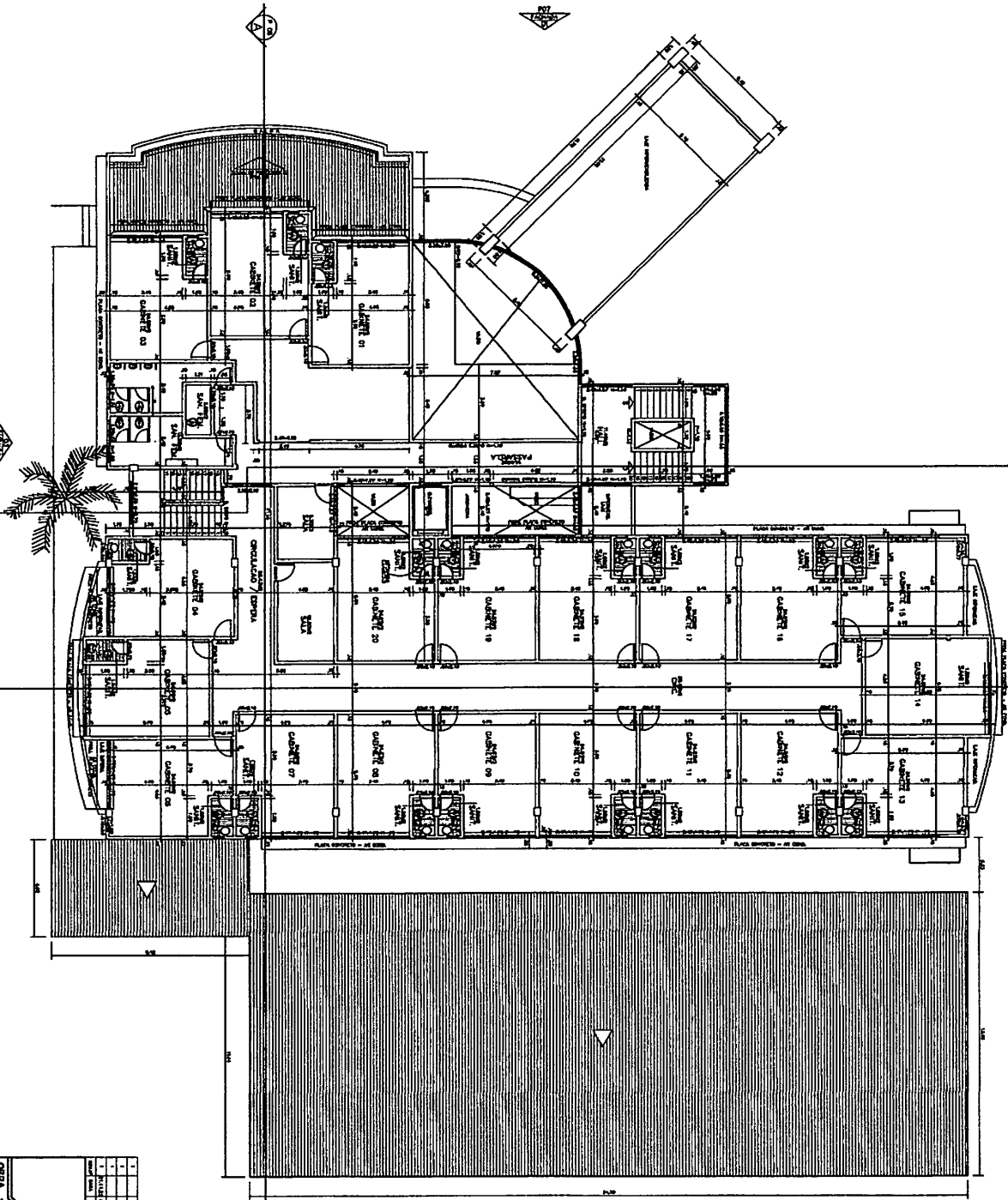

CABANA DE VEREDORES DE ALAGONHAS		PROJETO	
PLANTA GERAL SUPERIOR		RESUMO	
ORÇÃO	REVISÃO	DATA	PROJETO
1	1	02/10/2	
2	2		
3	3		
4	4		
5	5		
6	6		
7	7		
8	8		
9	9		
10	10		
11	11		
12	12		
13	13		
14	14		
15	15		
16	16		
17	17		
18	18		
19	19		
20	20		

ORÇÃO: 02/10/2  
 CLIENTE: CAMARA DE VEREDORES DE ALAGONHAS  
 LOCAL: RUA PLACERTEIRO N.º 15 - BARRO CENTRO  
 PROJETO: 02/10/2  
 DATA: 02/10/2  
 PROJETO: 02/10/2

Handwritten signatures and initials are present in the bottom right corner of the page.





Fogão Ø 320mm (Øx1,80m)  
 5/ DSWA

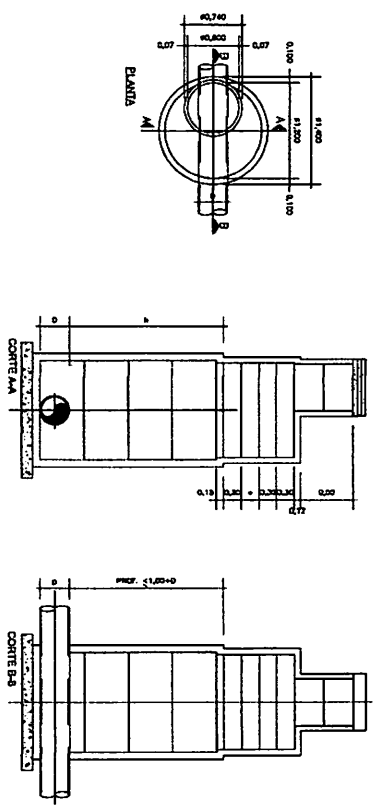

NOTA:  
 1. Fogões de Aço Saco fabricados em China.  
 2. A serem do fabricante original, Labeado

Fogão Ø=800mm (Øx500mm) (1x1,20m)  
 4/ DSWA

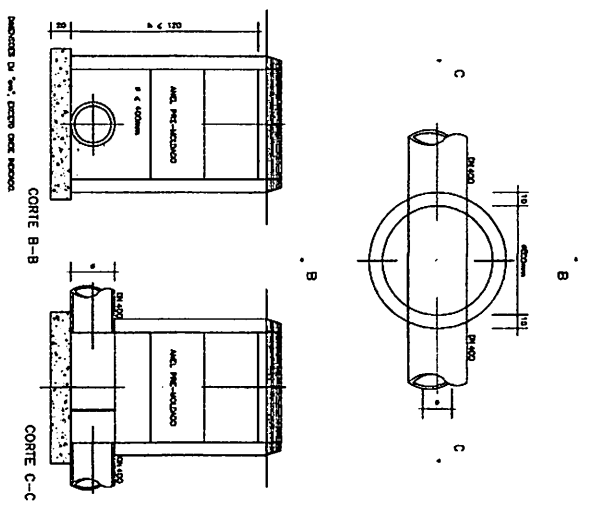

Fogão Ø1000mm (Øx600mm)(1,20m x 1,80m)  
 20 DSWA

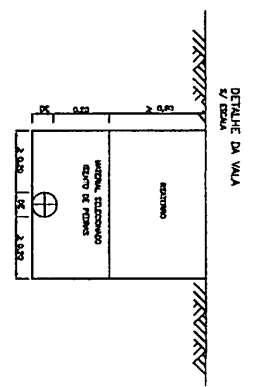
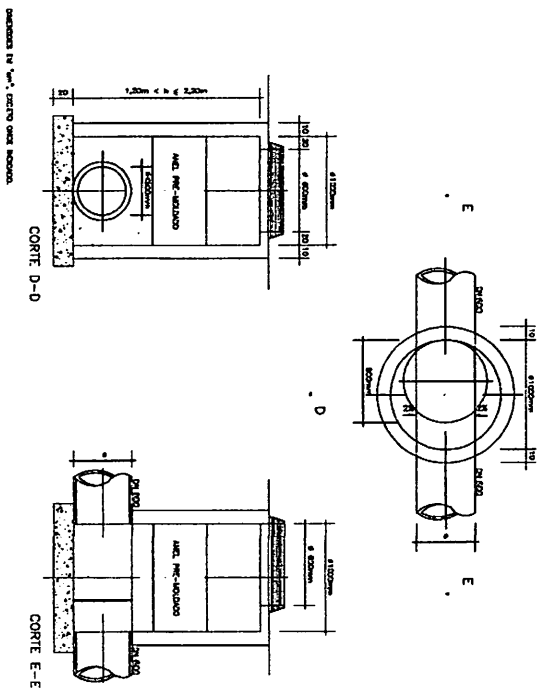

NOTA:

ALTIM (m)	DIAMETRO DO PV (Ø)
1,20	320
1,20	400
1,20	500
1,20	600

**CÂMARA DE VERADORES DE ALAGOIÑHAS**  
 PROJETO:  
 PLANTA DE DETALHAMENTO PV'S

1	VERADOR	Ø 320	1
2	VERADOR	Ø 400	1
3	VERADOR	Ø 500	1
4	VERADOR	Ø 600	1

OBRA: DRENAGEM PLUVIAL  
 CLIENTE: CÂMARA DE VERADORES DE ALAGOIÑHAS  
 LOCAL: RUA FILADELFO NEVES, S/N, CENTRO-ALAGOIÑHAS-BA  
 DESenhO Nº: 002

Handwritten signatures and initials, including a large signature and the number '34'.

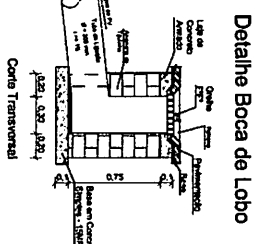
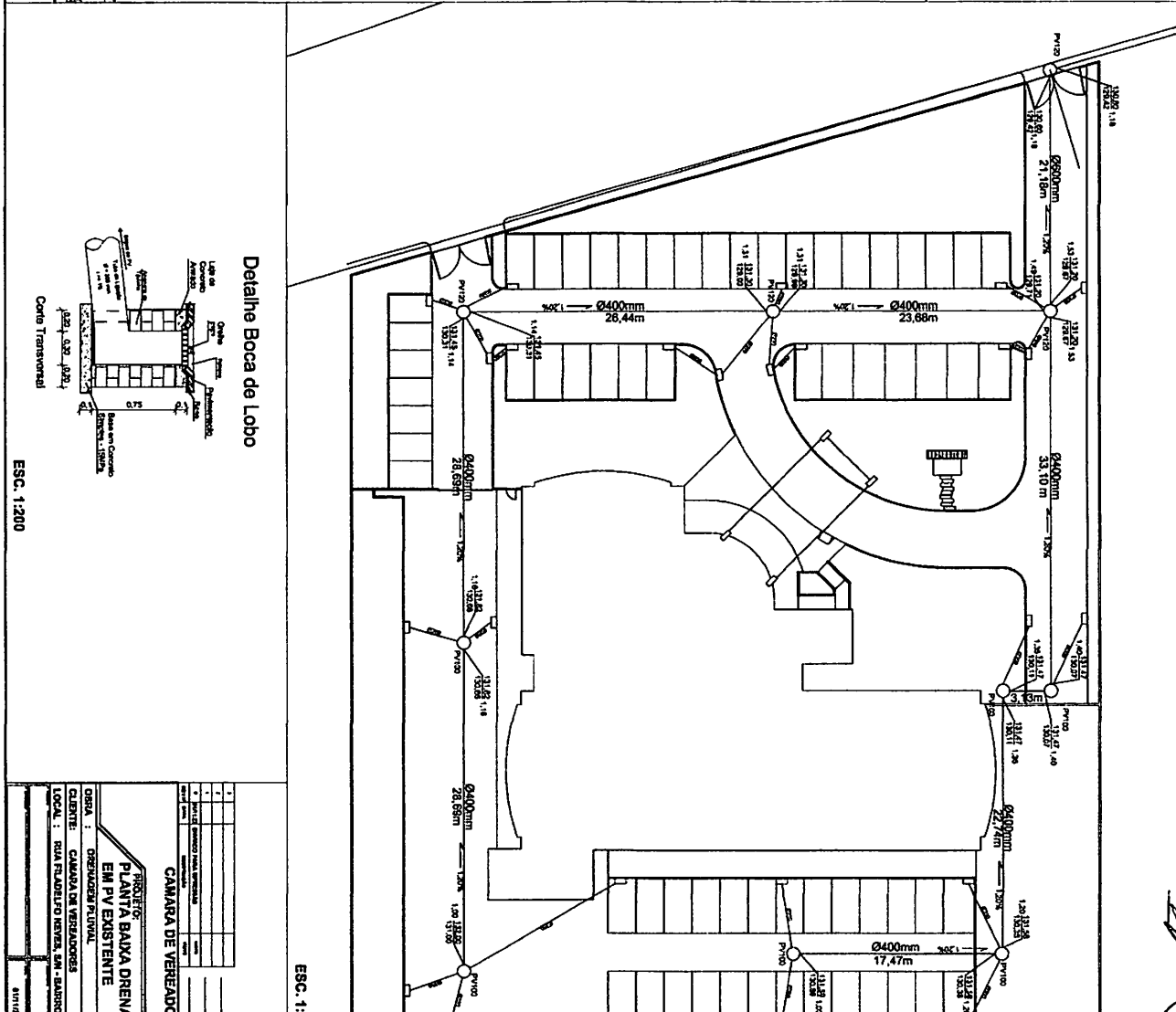
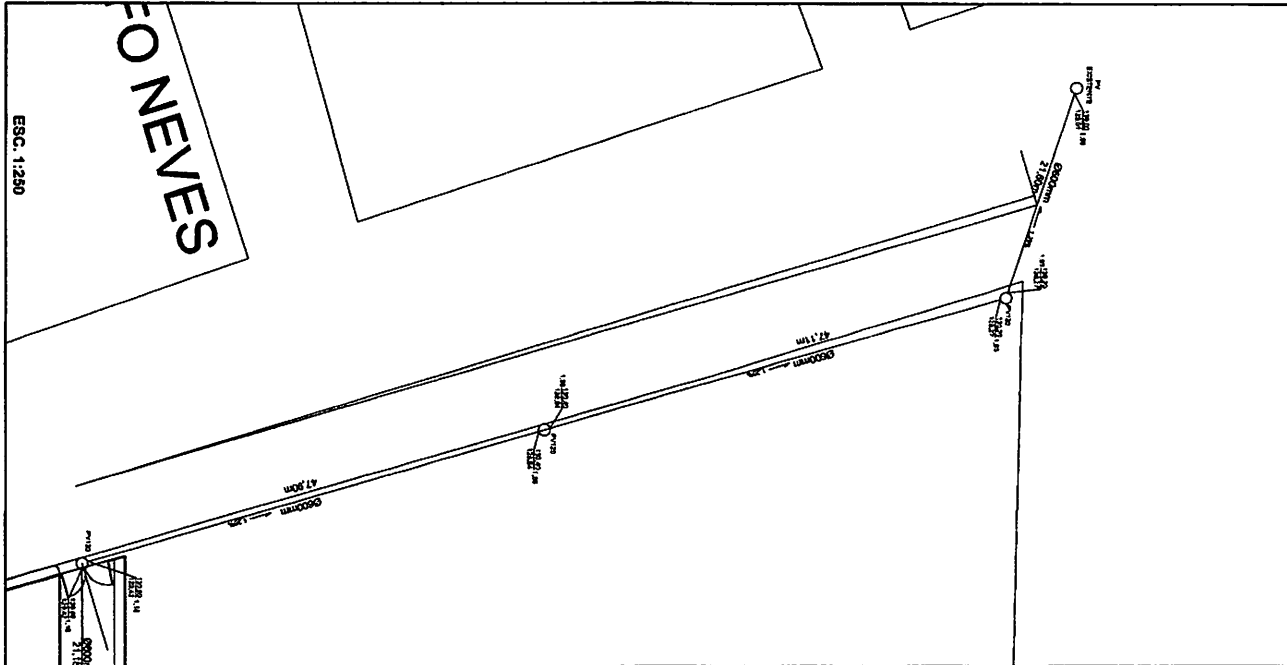

<b>PROJETO:</b> <b>PLANTA BAIXA DRENAGEM E LANÇAMENTO EM PV EXISTENTE</b>	
<b>CLIENTE:</b> CAMARA DE VEREDADORES DE ALAGOINHAS	
<b>LOCAL:</b> RUA PALMEIRO VERDE, S/N - BAIRRO CENTRO	
<b>DATA:</b> 08/04/2024	
<b>PROJETADEUR(A):</b> JOSE CLETO DOS SANTOS FILHO	
<b>CLIENTE:</b> CAMARA DE VEREDADORES DE ALAGOINHAS	
<b>LOCAL:</b> RUA PALMEIRO VERDE, S/N - BAIRRO CENTRO	
<b>DATA:</b> 01/02	
<b>PROJETADEUR(A):</b> JOSE CLETO DOS SANTOS FILHO	
<b>CLIENTE:</b> CAMARA DE VEREDADORES DE ALAGOINHAS	
<b>LOCAL:</b> RUA PALMEIRO VERDE, S/N - BAIRRO CENTRO	
<b>DATA:</b> 01/02	
<b>PROJETADEUR(A):</b> JOSE CLETO DOS SANTOS FILHO	

*Handwritten signature and initials.*



*Handwritten signature*

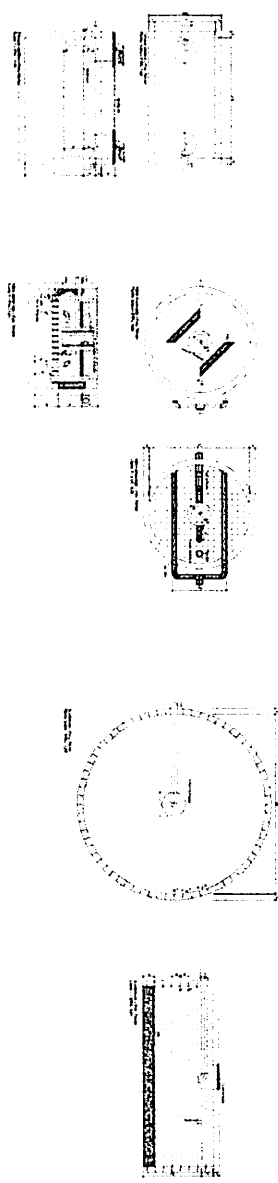
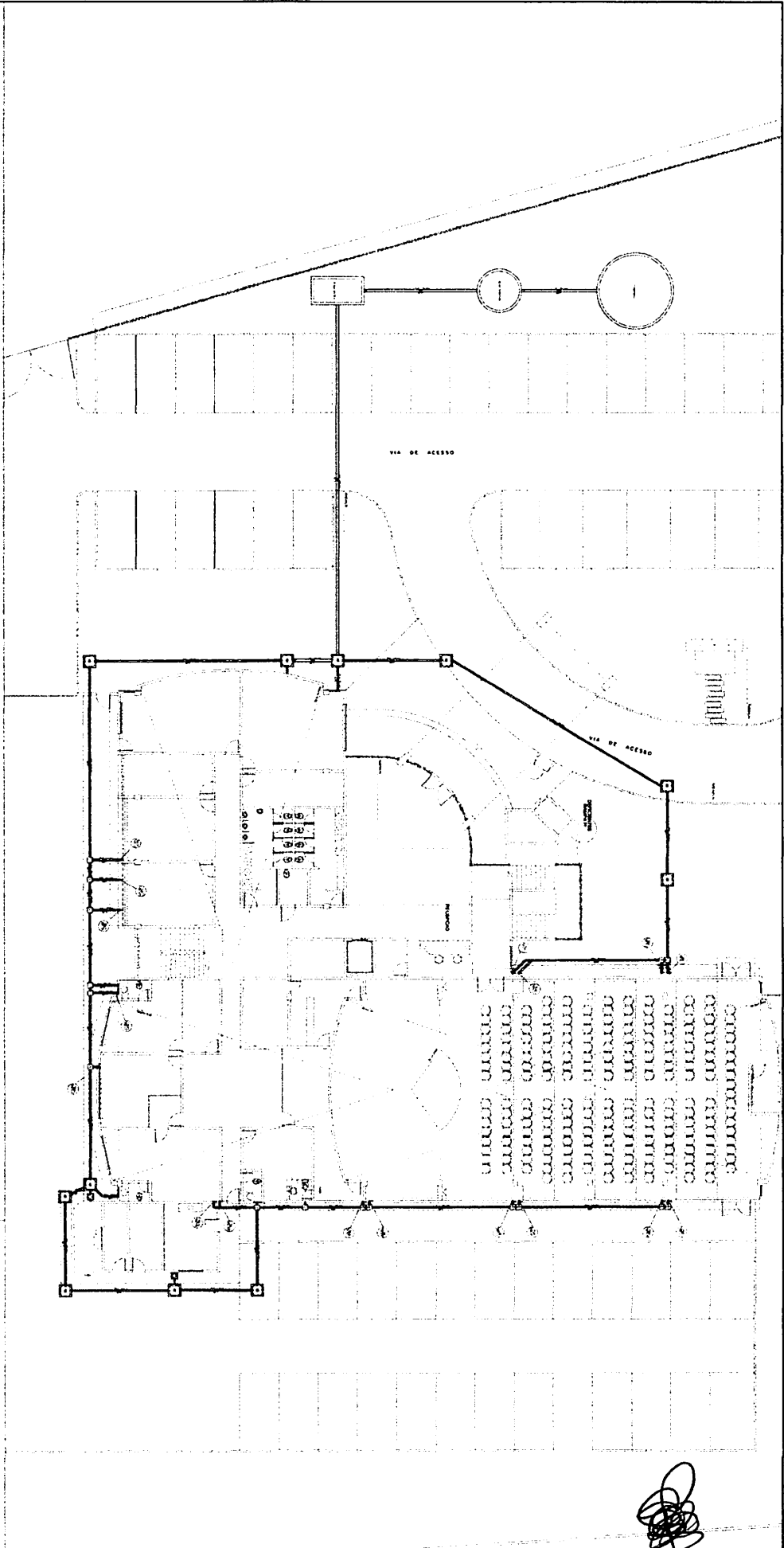

<b>CÂMARA DE VEREDORES DE ALCOINHAS</b>	
Projeto: <b>PLANTA BAIXA DE DISTRIBUIÇÃO DA REDE DE ESGOTO NO ESPAÇO EXTERNO</b>	
OBRA: <b>ESGOTAMENTO SANITÁRIO</b>	DATA: <b>01/101</b>
CLIENTE: <b>CÂMARA DE VEREDORES DE ALCOINHAS</b>	
LOCAL: <b>RUA RAFAEL DE NEVES, EM BARRIO CENTRO</b>	
PROJETO: <b>01/101</b>	
FECHA: <b>10/04</b>	
PROJETADE: <b>0</b>	



PAVIMENTO SUPERIOR

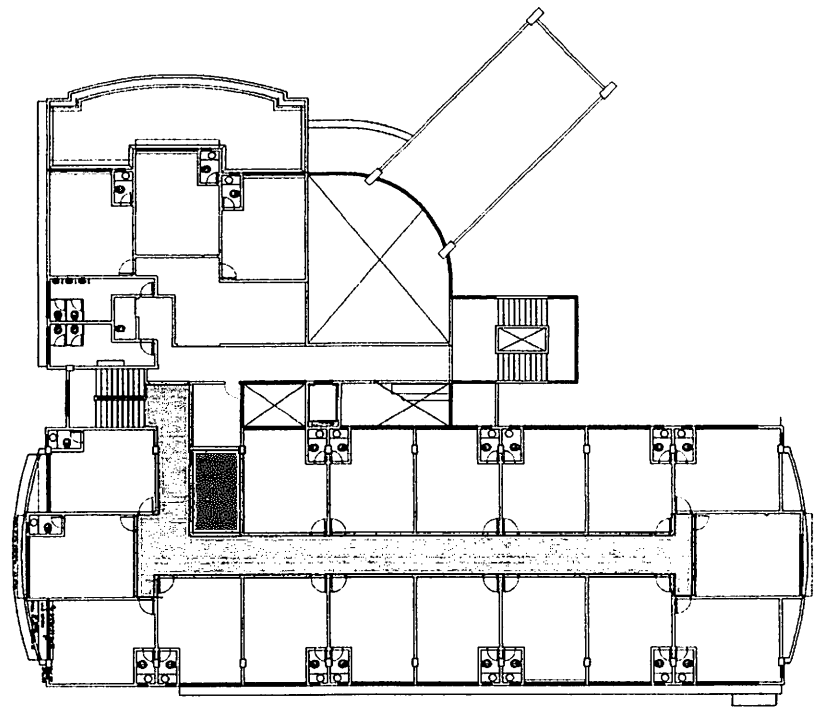

PAVIMENTO TÉRREO

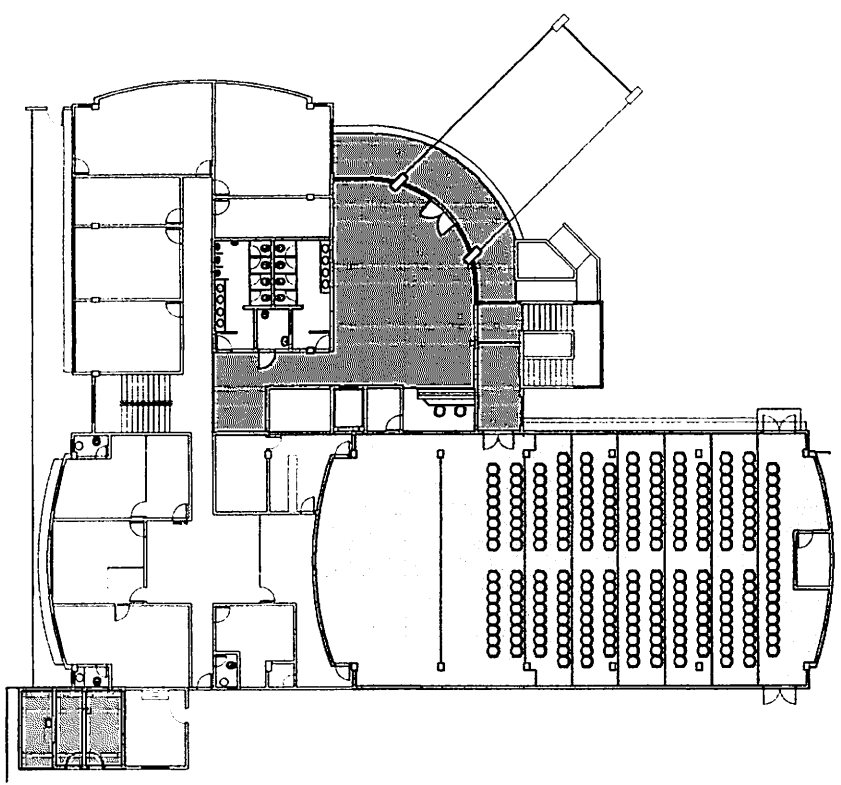

- PLENÁRIA
- LOBBY
- DEPOSITO
- CORREDOR
- VESTIÁRIO

PROJETO	DATA	FECHA
PLANTA INDICATIVA DOS ESPAÇOS A SEREM REFORMADOS		
OBRA: REFORMA		
CLIENTE: CAMADA DE VEREDORES DE ALAGOANILAS		
LOCAL: RUA FLAQUEJO NEVES, S/N - BARRIO CENTRO		
01/01		
0		

*[Handwritten signature]*  
 78



PROJETO: REFORMA  
OBRA: REFORMA DA PLENARIA, HOBBY E CORREDOR  
LOCAL: CAMARA DE VEREADORES - ALAGOINHAS  
DATA DE ELABORAÇÃO DO ORÇAMENTO: 01/11/23

BDI (%)	15,7%	REFERÊNCIA:
Sindicato:	SINTRACOM	ORSE: SETEMBRO/2023-1
RITMO	NORMAL	ISS:
ENCARGOS SOCIAIS		DESONERADA

ITEM	RESUMO DOS SERVIÇOS, MATERIAIS E EQUIPAMENTOS	REPRESENTATIVIDADE	PREÇO (R\$)	
			SERVIÇOS	TOTAL OBRA
1.0	DEPOSITO	4,787%	43.117,65	43.117,65
2.0	VESTIARIO	2,295%	20.674,05	20.674,05
3.0	CORREDOR	10,382%	93.513,56	93.513,56
4.0	PLENARIA	40,539%	365.146,18	365.146,18
5.0	DRENAGEM	27,689%	249.405,14	249.405,14
6.0	REDE DE DISTRIBUIÇÃO DE ESGOTO	6,861%	61.802,50	61.802,50
7.0	ACESSO	7,445%	67.062,34	67.062,34
	<b>TOTAL</b>	<b>100,00%</b>		<b>900.721,42</b>



**PROPOSTA**  
**0125**  
**ELABORAÇÃO PROPOSTA DE**  
**PRESTAÇÃO DE SERVIÇO DE**  
**FISCALIZAÇÃO**

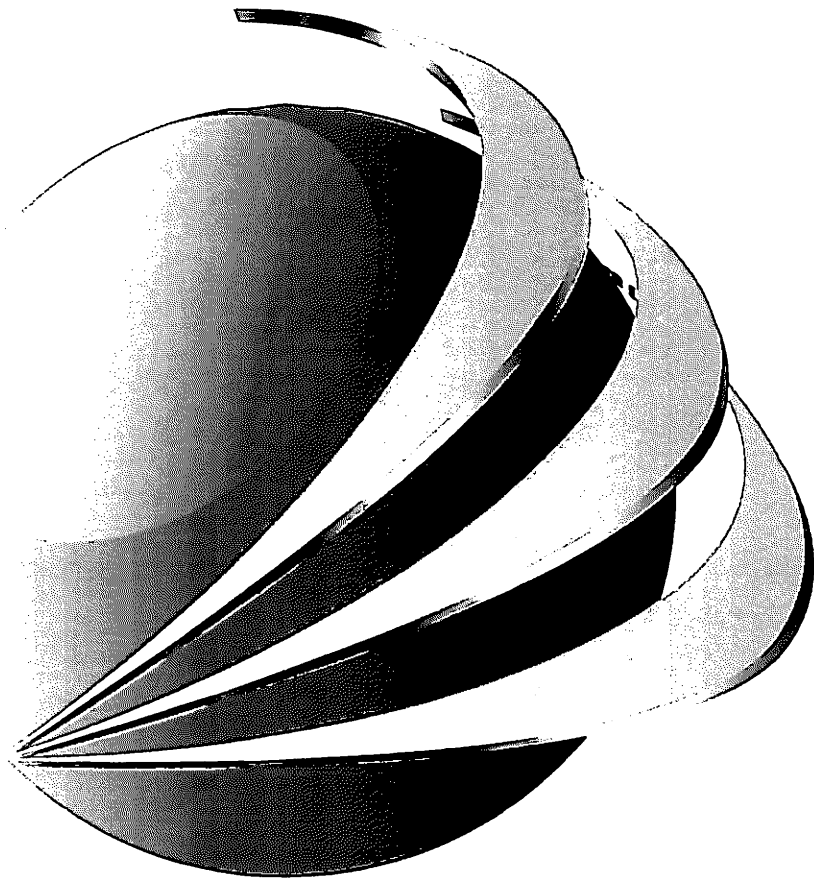

**18 de Novembro de 2023**



Alagoinhas, 21 de novembro de 2023.

A Câmara de Vereadores de Alagoinhas,  
Att. Sr<sup>a</sup> Denise  
Diretora Administrativa

Prezada Senhora,

## I. Introdução

A fiscalização de obra é um componente crucial para garantir que um projeto seja executado conforme as especificações técnicas, prazos e orçamento estabelecidos. A eficácia dessa fiscalização é vital para assegurar a qualidade da construção, a segurança dos trabalhadores e usuários, além de evitar desperdícios e atrasos. Esta proposta tem como objetivo apresentar um plano abrangente para a fiscalização de obra, delineando os principais aspectos a serem considerados.

## II. Objetivos da Fiscalização

- Garantir a Conformidade:** Assegurar que a obra está sendo executada de acordo com os projetos, normas técnicas, regulamentos e padrões estabelecidos.
- Controle Orçamentário:** Monitorar os custos da obra para evitar desvios orçamentários, identificando e corrigindo possíveis variações.
- Gestão de Prazos:** Acompanhar o cronograma de execução, identificar possíveis atrasos e propor soluções para manter o projeto dentro do prazo estipulado.
- Qualidade da Execução:** Verificar a qualidade dos materiais utilizados, bem como a correta execução dos serviços, garantindo durabilidade e segurança da obra.
- Segurança e Saúde Ocupacional:** Certificar-se de que todas as normas de segurança estão sendo seguidas, visando a proteção dos trabalhadores e minimização de riscos.

40



### III. Metodologia de Fiscalização

1. **Fiscalização:** Constituir de um profissional de formação técnica em Engenharia Civil.
2. **Cronograma de Visitas:** Fica estabelecido que as visitas periódicas serão pela manhã das 07:30 h as 08:00 h para dirimir dúvidas e estabelecer diretrizes, considerando as diferentes fases do projeto e intensificando a presença nos momentos críticos.
3. **Relatórios Técnicos:** Elaborar relatórios detalhados quando necessário, descrevendo o andamento da obra, identificando eventuais problemas e propondo soluções, quando solicitado.
4. **Reuniões Periódicas:** Realizar reuniões com a presidência da câmara e a empresa executora, de modo a direcionar as ações de alinhamento e expectativas, esclarecendo dúvidas e discutir estratégias para superar desafios.
5. **Medições mensais:** As medições abrangem diversas áreas, incluindo o andamento físico, financeiro e o cumprimento de prazos estabelecidos no cronograma. O objetivo é fornecer um mecanismo de pagamento do contratante para a empresa.
6. **Prazo Estabelecido:** O prazo estimado de obra é de 6 meses, tempo necessário para a execução completa dos serviços de reforma.

### IV. Ferramentas de Controle e Comunicação

1. **Sistema de Gestão Integrada:** Implementar um sistema informatizado para o controle de documentos, prazos, custos e qualidade da obra.
2. **Comunicação Efetiva:** Estabelecer canais de comunicação claros entre a equipe de fiscalização, a equipe de execução da obra e o contratante, facilitando a rápida resolução de problemas.
3. **Registro Fotográfico e Documental:** Manter um registro fotográfico e documental consistente ao longo de toda a obra, documentando o progresso e auxiliando na análise retrospectiva.

### V. Tabela detalhada dos serviços de fiscalização

O preço do serviço está detalhado na tabela abaixo:

Cel.: (75) 9.9983-7686 vivo / 9.9128-6390 tim  
e-mail: hildebrandodantas@yahoo.com.br

Hildebrando Manoel F. Dantas  
Engenheiro Civil / Produção  
CREA 22.727 D



CREA 22.727D

Descrição	UN	Quant.	Preço Unit.	Preço
				Unitário
Fiscalização de obra	mês	1,00	40.000,00	40.000,00
<b>TOTAL</b>			<b>40.000,00</b>	

## VI. Forma de pagamento

A forma de pagamento será através de emissão de NF emitida mensalmente e deverá ser depositado na conta de Hildebrando Manoel Fonseca Dantas (CPF 355.692.045-04): Bradesco: agência - 1171-1, conta corrente - 8465-4:

## VII. Considerações Finais

A fiscalização de obra desempenha um papel crucial no sucesso do projeto, assegurando que ele seja concluído dentro dos padrões estabelecidos. A implementação eficaz deste plano de fiscalização garantirá não apenas a conformidade técnica, mas também a transparência, a eficiência e a qualidade ao longo de todo o processo construtivo.

Atenciosamente,

Hildebrando Dantas.

Crea 22.727-3D

Hildebrando Manoel F. Dantas  
Engenheiro Civil e Produção  
CREA 22 727 D

**PROPOSTA DE FISCALIZAÇÃO DA REFORMA NA PLENARIA, IMPLANTAÇÃO DO REDE DE DRENAGEM PLUVIAL E DA REDE DE ESGOTAMENTO SANITÁRIO NA CAMARA DE VEREADORES DE ALAGOINHAS NA CIDADE DE ALAGOINHAS**

**CONTRATADA**

RAZÃO SOCIAL: NIG ENGENHARIA LTDA

ENDEREÇO: Rua do Areal, s/n BAIRRO: Sitio

NovoCEP:48.115.000CIDADE/UF:CATU/BA

CNPJ:28.793.938/0001-25

E-MAIL:[nigmatriz@gmail.com](mailto:nigmatriz@gmail.com)

**CONTRATANTE**

NOME: CAMARA DE VEREADORES DE ALAGOINHAS

CIDADE/UF: ALAGOINHAS

**OBJETIVOS**

Este documento tem a finalidade de apresentar proposta de fiscalização da obra de reforma, e implantação das rede de drenagem pluvial e de esgotamento sanitário na Camara de Vereadores de Alagoinhas.

**DESCRIÇÃO DOS SERVIÇOS DE FISCALIZAÇÃO**

Acompanhamento da execução das obras de reforma da plenária, da implantação dos tubos de concreto, construção de PV e de bocas de lobo, até o lançamento na rede de drenagem pluvial do município. Tem também a implementação da rede de esgotamento sanitário de toda a camara, e construção da fossa, filtro e sumidouro e também a reforma da plenária da Camara.

**PRAZO DE EXECUÇÃO**

O prazo de execução da obra é de 120 dias (cento e vinte dias) corridos.

---

**NIGENGENHARIALTDA**

C.N.P.J.:28.793.938/0001-25

Rua João de Castro, 59 – Centro –

Alagoinhas/BAaigmatriz@gmail.com/753031-

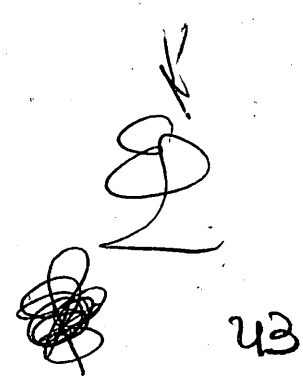

43



**FISCAL:**

**Engenheiro Civil:** Everton Jackson de Oliveira  
Sousa

**VALOR DA PROPOSTA:**

A fiscalização será no valor de : R\$ 48.000,00 (quarenta e oito mil reais – R\$ 48.000,00/mês)

Alagoinhas, 15 de dezembro de 2023.

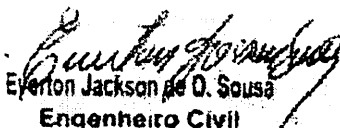
  
Everton Jackson de O. Sousa  
Engenheiro Civil

Fiscal  
Everton J. de Oliveira Sousa

**NIGENGENHARIALTDA**

C.N.P.J.: 28.793.938/0001-25

Rua João de Castro, 59 – Centro –

  
24



## 1 EMPRESA

A ALISSON DE ARAUJO SANTOS LTDA é uma empresa que atua no mercado oferecendo serviços de engenharia voltados para a fiscalização.

**CNPJ:** 21.632.341.0001-50

**Responsável Técnico:** Alisson Santos - Engenheiro Civil

**E-mail:** contato@alissonsantos.eng.br **Tel:** (75) 9 9112-4716

## 2 CLIENTE

**Nome:** Câmara Municipal de Alagoinhas

**CNPJ:** 13.341.243/0001-35

## 3 OBJETIVOS

Fiscalizar os serviços na Câmara de Vereadores de Alagoinhas.

## 4 ORÇAMENTO

ITEM	PREÇO UNITÁRIO	PREÇO R\$
Serviço de Fiscalização de obra	50.000,00.	50.00,00
<b>TOTAL</b>		<b>50.000,00</b>

Formas de pagamento

100% - na entrega dos trabalhos;

**DADOS BANCARIOS BNB - AGENCIA 0083 CONTA CORRENTE 35100.3**  
**Nome: ALISSON DE ARAUJO SANTOS LTDA**  
**CNPJ: 21.632.341/0001-50**

## 5 OBRIGAÇÕES DA CONTRATADA

Fiscalização dos serviços a serem executados de drenagem, pluvial, esgotamento sanitário e reforma da Câmara de Vereadores de Alagoinhas;

## 6 CRONOGRAMA

50 dias para a entrega dos projetos e orçamento

45



## Certidão Negativa de Débitos Tributários

(Emitida para os efeitos dos arts. 113 e 114 da Lei 3.956 de 11 de dezembro de 1981 - Código Tributário do Estado da Bahia)

Certidão Nº: 20240257358

NOME	
HILDEBRANDO MANOEL FONSECA DANTAS	
INSCRIÇÃO ESTADUAL	CPF
	355.692.045-04

Fica certificado que não constam, até a presente data, pendências de responsabilidade da pessoa física ou jurídica acima identificada, relativas aos tributos administrados por esta Secretaria.

Esta certidão engloba todos os seus estabelecimentos, quanto à inexistência de débitos, inclusive os inscritos na Dívida Ativa, de competência da Procuradoria Geral do Estado, ressalvado o direito da Fazenda Pública do Estado da Bahia cobrar quaisquer débitos que vierem a ser apurados posteriormente.

Emitida em 14/01/2024, conforme Portaria nº 918/99, sendo válida por 60 dias, contados a partir da data de sua emissão.

**AUTENTICIDADE DESTE DOCUMENTO PODE SER COMPROVADA NAS INSPETORIAS FAZENDÁRIA  
OU VIA INTERNET, NO ENDEREÇO <http://www.sefaz.ba.gov.br>**

Válida com a apresentação conjunta do cartão original de inscrição no CPF ou no CNPJ da  
Secretaria da Receita Federal do Ministério da Fazenda.



**MINISTÉRIO DA FAZENDA**  
Secretaria da Receita Federal do Brasil  
Procuradoria-Geral da Fazenda Nacional

**CERTIDÃO NEGATIVA DE DÉBITOS RELATIVOS AOS TRIBUTOS FEDERAIS E À DÍVIDA ATIVA DA UNIÃO**

**Nome: HILDEBRANDO MANOEL FONSECA DANTAS**  
**CPF: 355.692.045-04**

Ressalvado o direito de a Fazenda Nacional cobrar e inscrever quaisquer dívidas de responsabilidade do sujeito passivo acima identificado que vierem a ser apuradas, é certificado que não constam pendências em seu nome, relativas a créditos tributários administrados pela Secretaria da Receita Federal do Brasil (RFB) e a inscrições em Dívida Ativa da União (DAU) junto à Procuradoria-Geral da Fazenda Nacional (PGFN).

Esta certidão se refere à situação do sujeito passivo no âmbito da RFB e da PGFN e abrange inclusive as contribuições sociais previstas nas alíneas 'a' a 'd' do parágrafo único do art. 11 da Lei nº 8.212, de 24 de julho de 1991.

A aceitação desta certidão está condicionada à verificação de sua autenticidade na Internet, nos endereços <<http://rfb.gov.br>> ou <<http://www.pgfn.gov.br>>.

Certidão emitida gratuitamente com base na Portaria Conjunta RFB/PGFN nº 1:751, de 2/10/2014.

Emitida às 11:43:06 do dia 05/09/2023 <hora e data de Brasília>.

Válida até 03/03/2024.

Código de controle da certidão: **2736.4C99.E770.C3FF**

Qualquer rasura ou emenda invalidará este documento.



*[Handwritten signatures and initials]*

PODER JUDICIÁRIO  
JUSTIÇA DO TRABALHO**CERTIDÃO NEGATIVA DE DÉBITOS TRABALHISTAS**

Nome: HILDEBRANDO MANOEL FONSECA DANTAS

CPF: 355.692.045-04

Certidão n°: 46342594/2023

Expedição: 05/09/2023, às 11:46:42

Validade: 03/03/2024 - 180 (cento e oitenta) dias, contados da data de sua expedição.

Certifica-se que **HILDEBRANDO MANOEL FONSECA DANTAS**, inscrito(a) no CPF sob o n° **355.692.045-04**, **NÃO CONSTA** como inadimplente no Banco Nacional de Devedores Trabalhistas.

Certidão emitida com base nos arts. 642-A e 883-A da Consolidação das Leis do Trabalho, acrescentados pelas Leis ns.º 12.440/2011 e 13.467/2017, e no Ato 01/2022 da CGJT, de 21 de janeiro de 2022. Os dados constantes desta Certidão são de responsabilidade dos Tribunais do Trabalho.

No caso de pessoa jurídica, a Certidão atesta a empresa em relação a todos os seus estabelecimentos, agências ou filiais.

A aceitação desta certidão condiciona-se à verificação de sua autenticidade no portal do Tribunal Superior do Trabalho na Internet (<http://www.tst.jus.br>).

Certidão emitida gratuitamente.

**INFORMAÇÃO IMPORTANTE**

Do Banco Nacional de Devedores Trabalhistas constam os dados necessários à identificação das pessoas naturais e jurídicas inadimplentes perante a Justiça do Trabalho quanto às obrigações estabelecidas em sentença condenatória transitada em julgado ou em acordos judiciais trabalhistas, inclusive no concernente aos recolhimentos previdenciários, a honorários, a custas, a emolumentos ou a recolhimentos determinados em lei; ou decorrentes de execução de acordos firmados perante o Ministério Público do Trabalho, Comissão de Conciliação Prévia ou demais títulos que, por disposição legal, contiver força executiva.

48



**PREFEITURA MUNICIPAL DE ALAGOINHAS**

SEFAZ

PRAÇA GRACILIANO DE FREITAS, Nº S/N, CENTRO

ALAGOINHAS - BA CEP: 48000901



Documento Assinado Digitalmente por: JOSE CLETO DOS SANTOS FILHO - 10/04/2024 21:13:44  
Acesse em: <https://e.cfm.ba.gov.br/ep/validaDoc.seam> Código do documento: 1abe45e4-d16d-476d-adea-20b26e4ee710

**CERTIDÃO NEGATIVA DE DÉBITOS DO CONTRIBUINTE**

Certidão passada em cumprimento ao despacho do(a) Sr(a) Diretor(a) da Setor de Tributos, datada em 04/10/2023, sob processo de nº .

Certifico que o contribuinte inscrito neste município sob nº 89745, consta arrolado em nome de(a):

**Contribuinte:** HILDEBRANDO MANOEL F DANTAS

**CPF/C.N.P.J:** 355.692.045-04

**Endereço:** NIF INOCOOP I, RUA C Nº 82 BAIRRO ALAGOINHAS VELHA CEP 48100000 COMPLEMENTO LOTE QUADRA

**CERTIFICO** que, verificando em nossos registros, não constam débitos para o contribuinte supracitado, que impeçam a expedição desta certidão até presente data em nome do contribuinte acima identificado, ressalvando o direito da Fazenda Pública Municipal de cobrar, em qualquer tempo, os débitos que venham a ser apurados pela autoridade administrativa.

Em firmeza de que eu, , passei esta, a qual vai assinada e conferida por mim, encerrada e subscrita pelo(a) Sr(a) Diretor(a) desta Divisão após lançamento dos pagamentos em nosso cadastro.

ALAGOINHAS - BA, 04 de outubro de 2023.

Validade da Certidão de 90 (Noventa ) dias a contar da data de sua emissão.



Identificador Web: 162877.5914.20231004.S150.89745  
[www.alagoinhas.ba.gov.br](http://www.alagoinhas.ba.gov.br)



## Certidão Negativa de Débitos Tributários

(Emitida para os efeitos dos arts. 113 e 114 da Lei 3.956 de 11 de dezembro de 1981 - Código Tributário do Estado da Bahia)

Certidão Nº: 20240892921

NOME	
HILDEBRANDO MANOEL FONSECA DANTAS	
INSCRIÇÃO ESTADUAL	CPF
	355.692.045-04

Fica certificado que não constam, até a presente data, pendências de responsabilidade da pessoa física ou jurídica acima identificada, relativas aos tributos administrados por esta Secretaria.

Esta certidão engloba todos os seus estabelecimentos quanto à inexistência de débitos, inclusive os inscritos na Dívida Ativa, de competência da Procuradoria Geral do Estado, ressalvado o direito da Fazenda Pública do Estado da Bahia cobrar quaisquer débitos que vierem a ser apurados posteriormente.

Emitida em 11/12/2023, conforme Portaria nº 918/99, sendo válida por 60 dias, contados a partir da data de sua emissão.

**AUTENTICIDADE DESTE DOCUMENTO PODE SER COMPROVADA NAS INSPETORIAS FAZENDÁRIA  
OU VIA INTERNET, NO ENDEREÇO <http://www.sefaz.ba.gov.br>**

Válida com a apresentação conjunta do cartão original de inscrição no CPF ou no CNPJ da Secretaria da Receita Federal do Ministério da Fazenda.

**PREFEITURA MUNICIPAL DE ALAGOINHAS**

SEFAZ

PRAÇA GRACILIANO DE FREITAS, Nº S/N, CENTRO

ALAGOINHAS - BA - CEP: 48000901

Documento Assinado Digitalmente por: JOSE CLETO DOS SANTOS FILHO - 10/04/2024 21:13:44  
Acesse em: <https://e.cam.ba.gov.br/epv/validaDoc.seam> Código do documento: 1abe45e4-d16d-476d-adea-20b26e4e7f0**CERTIDÃO NEGATIVA DE DÉBITOS DO CONTRIBUINTE**

Certidão passada em cumprimento ao despacho do(a) Sr(a) Diretor(a) da Setor de Tributos, datada em 15/01/2024, sob processo de nº .

Certifico que o contribuinte inscrito neste município sob nº 89745, consta arrolado em nome de(a):

**Contribuinte:** IILDEBRANDO MANOEL F DANTAS

**CPF/C.N.P.J:** 355.692.045-04

**Endereço:** NIF INOCOOP I, RUA C Nº 82 BAIRRO ALAGOINHAS VELHA CEP 48100000 COMPLEMENTO LOTE QUADRA

**CERTIFICO** que, verificando em nossos registros, não constam débitos para o contribuinte supracitado, que impeçam a expedição desta certidão até presente data em nome do contribuinte acima identificado, ressalvando o direito da Fazenda Pública Municipal de cobrar, em qualquer tempo, os débitos que venham a ser apurados pela autoridade administrativa.

Em firmeza de que eu, , passei esta, a qual vai assinada e conferida por mim, encerrada e subscrita pelo(a) Sr(a) Diretor(a) desta Divisão após lançamento dos pagamentos em nosso cadastro.

ALAGOINHAS - BA, 15 de janeiro de 2024.

Validade da Certidão de 90 (Noventa) dias a contar da data de sua emissão.



Identificador Web: 168241.146.20240115.S150.89745  
[www.alagoinhas.ba.gov.br](http://www.alagoinhas.ba.gov.br)



VALIA EM TODOS OS TERRITÓRIOS NACIONAIS

01.801.250-79 17-06-2015

HILDEBRANDO MANOEL FONSECA DANTAS

JOSE HILDEBRANDO MAGALHAES DANTAS

MARIA DO CARMO FONSECA DANTAS

ALAGOINHAS BA 01-12-1963

C. CAS. CM FEIRA DE SANTANA BA DS  
1º OFICIO LV 13 FL 206 RT 7705.  
355.692.045-04

*Franco de 11.ª de Oliveira Filho*

LEI Nº 7.118 DE 29/09/83

REPUBLICA FEDERATIVA DO BRASIL

*Hildebrando Manoel Fonseca Dantas*

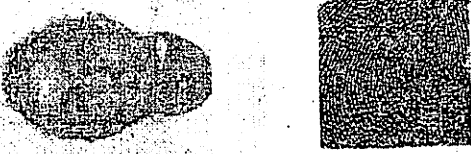
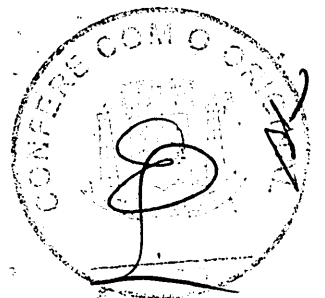

República Federativa do Brasil  
Conselho Federal de Engenharia e Agronomia  
Carteira de Identidade Profissional Registro Nacional: 050383929-9



Nome: HILDEBRANDO MANOEL FONSECA DANTAS

Filiação: JOSÉ HILDEBRANDO MAGALHÃES DANTAS  
MÁRIA DO CARMO FONSECA DANTAS

C.P.F.: 355.607.348-04 Documento de Identidade: 018001004 05E/BA Tipo Sang.: O-

Nascimento: 21/12/1962 Naturalidade: ALAGOINHAS UF: BA Nacionalidade: BRASILEIRA

Crea do Registro: CREA-BA Emissão: 15/02/2014 Data do Registro: 09/04/1990

Ass. Presidente: *[Handwritten Signature]* Registro no Crea: 2777



Título Profissional  
Engenheiro Civil

Ass. do Profissional  
*[Handwritten Signature]*

Valer como Documento de Identidade e Cartão de Identificação (2º do art. 56 da Lei nº 5194 de 24/12/66 e Lei nº 8205 de 07/03/77)

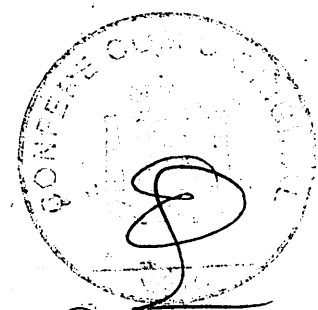

*[Handwritten mark]*

*[Handwritten mark]*

*[Handwritten mark]*



Certidão de Acervo Técnico - CAT  
Resolução Nº 1025 de 30 de Outubro de 2009

**CREA-BA**

CAT COM REGISTRO DE ATIVIDADE

Conselho Regional de Engenharia e Agronomia da Bahia

**2441/2005**

Nº anterior: 11842005  
Atividade concluída

Documento Assinado Digitalmente por: JOSE CLETO DOS SANTOS FILHO - 10/04/2024 21:13:44  
Acesse em: https://e-ctm.ba.gov.br/epv/validaDoc.seam Código do documento: labe45e4-d16d-476d-adea-20b26e4ee710

CERTIFICAMOS, em cumprimento ao disposto na Resolução nº 1.025, de 30 de outubro de 2009, do Confea, que consta dos assentamentos deste Conselho Regional de Engenharia e Agronomia da Bahia - Crea-BA, o Acervo Técnico do profissional **HILDEBRANDO MANOEL FONSECA DANTAS** referente à(s) Anotação(ões) de Responsabilidade Técnica - ART abaixo discriminada(s):

Profissional: **HILDEBRANDO MANOEL FONSECA DANTAS**  
Registro: **22727/D BA** RNP: **0503839299**  
Título profissional: **ENGENHEIRO CIVIL, ENGENHEIRO DE PRODUÇÃO**

Número da ART: **BA000002272700005A** Tipo de ART: **OBRA / SERVIÇO** Registrada em: **18/11/1999** Baixada em: **05/04/2000**  
Forma de registro: **INICIAL** Participação técnica: **INDIVIDUAL**  
Empresa contratada:

Contratante: **CETRO-CENTRO ESP.EM TRAUM.REAB. E ORTOP. LTDA** CPF/CNPJ:  
Endereço do contratante: **RUA ELVIRA DOREA, 2 A 5** Nº:  
Complemento: Bairro: UF: CEP:  
Cidade: UF: CEP:  
Contrato: **S/N** Celebrado em:  
Valor do contrato: **R\$ 0,00** Tipo de contratante: **Tipo do contratante não identificado**  
Ação institucional: **NENHUMA - NAO OPTANTE**  
Endereço da obra/serviço: **RUA ELVIRA DÓREA, Nº 1 A 5** Nº: **S/N**  
Complemento: Bairro: UF: CEP: **48100000**  
Cidade: UF: CEP:  
Data de início: **20/11/1999** Conclusão efetiva: **10/12/1999**  
Finalidade: **SEM DEFINIÇÃO**  
Proprietário: **CETRO-CENTRO ESP.EM TRAUM.REAB. E ORTOP. LTDA** CPF/CNPJ: **/ / -**

Atividade Técnica: **7 - Atuação CREA-BA-2010 -> EDIFICACOES -> #A0109 - EDF. DE ALVENARIA PARA FINS ESPECIAIS 12 - PROJETO 341.48 METRO(S) QUADRADO(S); 7 - Atuação CREA-BA-2010 -> EDIFICACOES -> #A0109 - EDF. DE ALVENARIA PARA FINS ESPECIAIS 20 - PROJETO E EXECUCAO 341.48 METRO(S) QUADRADO(S);**

Observações  
sem informações

Número da ART: **BA0000022727000041A** Tipo de ART: **OBRA / SERVIÇO** Registrada em: **03/05/2002** Baixada em: **24/09/2004**  
Forma de registro: **INICIAL** Participação técnica: **INDIVIDUAL**  
Empresa contratada:

Contratante: **JEAN SODRÉ ALMEIDA CRUZ** CPF/CNPJ:  
Endereço do contratante: **RUA ANTONIO JOSE ,37** Nº:  
Complemento: Bairro: UF: CEP:  
Cidade: UF: CEP:  
Contrato: **S/N** Celebrado em:  
Valor do contrato: **R\$ 0,00** Tipo de contratante: **Tipo do contratante não identificado**  
Ação institucional: **NENHUMA - NAO OPTANTE**  
Endereço da obra/serviço: **CAPITÃO RAIMUNDO BORGES, SN** Nº: **S/N**  
Complemento: Bairro: UF: CEP: **48110000**  
Cidade: **CATU** UF: **BA** CEP:  
Data de início: **15/04/2002** Conclusão efetiva: **27/05/2002**  
Finalidade: **SEM DEFINIÇÃO**  
Proprietário: **JEAN SODRÉ ALMEIDA CRUZ** CPF/CNPJ: **/ / -**

Atividade Técnica: **7 - Atuação CREA-BA-2010 -> ESTRUTURAS E CONCRETOS -> #A0301 - ESTRUTURA DE CONCRETO ARMADO 12 - PROJETO 611.00 METRO(S) QUADRADO(S);**

Observações  
sem informações

Número da ART: **BA0000022727000055A** Tipo de ART: **OBRA / SERVIÇO** Registrada em: **02/01/2003** Baixada em: **23/01/2003**  
Forma de registro: **INICIAL** Participação técnica: **INDIVIDUAL**  
Empresa contratada:





Certidão de Acervo Técnico - CAT  
Resolução Nº 1025 de 30 de Outubro de 2009

**CREA-BA**

Conselho Regional de Engenharia e Agronomia da Bahia

CAT COM REGISTRO DE ATIVIDADE

**2441/2005**

Nº anterior: 11842005  
Atividade concluída

Documento Assinado Digitalmente por: JOSE CLETO DOS SANTOS FILHO - 10/04/2024 21:13:44  
Acesse em: https://e-ctm.ba.gov.br/epv/validaDoc.seam Código do documento: labe45e4-d16d-476d-adea-20b26c4ee710

Contratante: **CLOVIS DOS SANTOS**  
Endereço do contratante: RUA 24 DE MAIO 227, CENTRO, ALAGOINHAS/BA  
Complemento:  
Cidade:

Bairro:  
UF:

CPF/CNPJ:  
Nº:  
CEP:

Contrato: S/N  
Valor do contrato: R\$ 0,00

Celebrado em:  
Tipo de contratante: Tipo do contratante não identificado

Ação institucional: NENHUMA - NAO OPTANTE  
Endereço da obra/serviço: RUA 24 DE MAIO, 227, CENTRO  
Complemento:  
Cidade:

Bairro:  
UF:

Nº: S/N  
CEP: 48100000

Data de início: 13/12/2002  
Finalidade: SEM DEFINIÇÃO

Conclusão efetiva: 15/01/2003

Proprietário: CLOVIS DOS SANTOS

CPF/CNPJ: . . . / -

Atividade Técnica: 7 - Atuação CREA-BA-2010 -> ESTRUTURAS E CONCRETOS -> #A0301 - ESTRUTURA DE CONCRETO ARMADO 12 - PROJETO 200.00 METRO(S) QUADRADO(S);

Observações  
sem informações

Número da ART: **BA0000022727000057A** Tipo de ART: OBRA / SERVIÇO  
Forma de registro: INICIAL  
Empresa contratada:

Registrada em: 31/01/2003 Baixada em: 21/12/2004

Participação técnica: INDIVIDUAL

Contratante: **LUIZ CARLOS GOES BONFIM**  
Endereço do contratante: RUA GEONISIO CARDOSO 502 - BOA VISTA - CATU/BA  
Complemento:  
Cidade:

Bairro:  
UF:

CPF/CNPJ:  
Nº:  
CEP:

Contrato: S/N  
Valor do contrato: R\$ 0,00

Celebrado em:  
Tipo de contratante: Tipo do contratante não identificado

Ação institucional: NENHUMA - NAO OPTANTE  
Endereço da obra/serviço: RUA GEONISIO CARDOSO,502 - BOA VISTA  
Complemento:  
Cidade: CATU

Bairro:  
UF: BA

Nº: S/N  
CEP: 48110000

Data de início: 15/01/2003  
Finalidade: SEM DEFINIÇÃO

Conclusão efetiva: 10/02/2003

Proprietário: LUIZ CARLOS GOES BONFIM

CPF/CNPJ: . . . / -

Atividade Técnica: 7 - Atuação CREA-BA-2010 -> ESTRUTURAS E CONCRETOS -> #A0301 - ESTRUTURA DE CONCRETO ARMADO 12 - PROJETO 838.09 METRO(S) QUADRADO(S);

Observações  
sem informações

Número da ART: **BA0000022727000087A** Tipo de ART: OBRA / SERVIÇO  
Forma de registro: INICIAL  
Empresa contratada:

Registrada em: 15/09/2004 Baixada em: 21/12/2004

Participação técnica: INDIVIDUAL

Contratante: **LUCI SCARIOT REBELATO**  
Endereço do contratante: RUA 3º TV ELVIRA DOREA 35 CENTRO - ALAGOINHAS/BA  
Complemento:  
Cidade:

Bairro:  
UF:

CPF/CNPJ:  
Nº:  
CEP:

Contrato: S/N  
Valor do contrato: R\$ 0,00

Celebrado em:  
Tipo de contratante: Tipo do contratante não identificado

Ação institucional: NENHUMA - NAO OPTANTE  
Endereço da obra/serviço: RUA 3º TV.ELVIRA DÓREA,35,CENTRO  
Complemento:  
Cidade:

Bairro:  
UF:

Nº: S/N  
CEP: 48100000

Data de início: 27/08/2004  
Finalidade: SEM DEFINIÇÃO

Conclusão efetiva: 24/09/2004

Proprietário: LUCI SCARIOT REBELATO

CPF/CNPJ:

Atividade Técnica: 7 - Atuação CREA-BA-2010 -> EDIFICACOES -> #A0106 - EDF. DE ALVENARIA PARA FINS RESIDENCIAIS 12 - PROJETO 198.54 METRO(S) QUADRADO(S);

Observações  
sem informações

*[Handwritten signatures and initials]*





Certidão de Acervo Técnico - CAT  
Resolução Nº 1025 de 30 de Outubro de 2009

**CREA-BA**

CAT COM REGISTRO DE ATIVIDADE

**2441/2005**

Nº anterior: 11842005  
Atividade concluída

Documento Assinado Digitalmente por: JOSE CLETO DOS SANTOS FILHO - 10/04/2024 21:13:44  
Acesse em: https://e-cam.ba.gov.br/epv/validaDoc.seam Código do documento: 1abe45e4-d16d-476d-adea-20b26e4e7f10

Número da ART: **BA0000022727000085A** Tipo de ART: OBRA / SERVIÇO Registrada em: 12/11/2004 Baixada em: 11/08/2005  
Forma de registro: INICIAL Participação técnica: INDIVIDUAL  
Empresa contratada:

Contratante: **CLAUDOMIRO ANDRDADE MARTINS** CPF/CNPJ: 42.1.7.46./195-04  
Endereço do contratante: RUA MANOEL VITORINO, S/N - TEREZÓPOLIS - ALAGOINHAS - BA Nº:  
Complemento: Bairro: UF: CEP:  
Cidade: UF: CEP:  
Contrato: S/N Celebrado em:  
Valor do contrato: R\$ 0,00 Tipo de contratante: PESSOA FÍSICA  
Ação institucional: NENHUMA - NAO OPTANTE  
Endereço da obra/serviço: RUA MANOEL VITORINO, S/N - TEREZÓPOLIS Nº: S/N  
Complemento: Bairro: UF: CEP: 48100000  
Cidade: UF: CEP:  
Data de início: 03/11/2004 Conclusão efetiva: 25/11/2004  
Finalidade: SEM DEFINIÇÃO  
Proprietário: CLAUDOMIRO ANDRDADE MARTINS CPF/CNPJ: 42.1.7.46./195-04

Atividade Técnica: 7 - Atuação CREA-BA-2010 -> EDIFICACOES -> #A0107 - EDF. DE ALVENARIA PARA FINS COMERCIAIS 20 - PROJETO E EXECUCAO 484.00 METRO(S) QUADRADO(S); 7 - Atuação CREA-BA-2010 -> ESTRUTURAS E CONCRETOS -> #A0301 - ESTRUTURA DE CONCRETO ARMADO 12 - PROJETO 484.00 METRO(S) QUADRADO(S);

Observações  
sem informações

Número da ART: **BA0000022727000077A** Tipo de ART: OBRA / SERVIÇO Registrada em: 20/01/2005 Baixada em: 10/03/2005  
Forma de registro: INICIAL Participação técnica: INDIVIDUAL  
Empresa contratada:

Contratante: **MANOEL DIAS DOS SANTOS** CPF/CNPJ: 06.5.0.26./955-15  
Endereço do contratante: RUA ANTONIO BARRETO FILHO, 230 TEREZÓPOLIS - ALAGOINHAS - BA Nº:  
Complemento: Bairro: UF: CEP:  
Cidade: UF: CEP:  
Contrato: S/N Celebrado em:  
Valor do contrato: R\$ 0,00 Tipo de contratante: PESSOA FÍSICA  
Ação institucional: NENHUMA - NAO OPTANTE  
Endereço da obra/serviço: RUA ANTONIO BARRETO FILHO, 230 TEREZÓPOLIS Nº: S/N  
Complemento: Bairro: UF: CEP: 48100000  
Cidade: UF: CEP:  
Data de início: 25/05/2004 Conclusão efetiva: 09/06/2004  
Finalidade: SEM DEFINIÇÃO  
Proprietário: MANOEL DIAS DOS SANTOS CPF/CNPJ: 06.5.0.26./955-15

Atividade Técnica: 7 - Atuação CREA-BA-2010 -> ESTRUTURAS E CONCRETOS -> #A0301 - ESTRUTURA DE CONCRETO ARMADO 12 - PROJETO 61.94 METRO(S) QUADRADO(S);

Observações  
sem informações

Número da ART: **BA0000022727000098A** Tipo de ART: OBRA / SERVIÇO Registrada em: 15/03/2005 Baixada em: 11/08/2005  
Forma de registro: INICIAL Participação técnica: INDIVIDUAL  
Empresa contratada:

Contratante: **RITA ALESSANDRA GUEDES CALDEIRA** CPF/CNPJ: 685.011.025-04  
Endereço do contratante: TRAV. PARQUE REGENTE Nº 06, QD. B, LOTE 01 - BAIRRO CENTRO Nº:  
Complemento: Bairro: UF: CEP:  
Cidade: UF: CEP:  
Contrato: S/N Celebrado em:  
Valor do contrato: R\$ 0,00 Tipo de contratante: PESSOA FÍSICA  
Ação institucional: NENHUMA - NAO OPTANTE  
Endereço da obra/serviço: MUNICIPIO DE ALAGOINHAS/BA Nº: S/N  
Complemento: Bairro: UF: CEP: 48100000  
Cidade: UF: CEP:  
Data de início: 15/03/2005 Conclusão efetiva: 07/04/2005  
Finalidade: SEM DEFINIÇÃO





Certidão de Acervo Técnico - CAT  
Resolução Nº 1025 de 30 de Outubro de 2009

**CREA-BA**

CAT COM REGISTRO DE ATIVIDADE

**Conselho Regional de Engenharia e Agronomia da Bahia**

**2441/2005**

Nº anterior: 11842005

Atividade concluída

Proprietário: RITA ALESSANDRA GUEDES CALDEIRA

CPF/CNPJ: 685.011.025-04

Atividade Técnica: 7 - Atuação CREA-BA-2010 -> ESTRUTURAS E CONCRETOS -> #A0301 - ESTRUTURA DE CONCRETO ARMADO 12 - PROJETO 320.00 METRO(S) QUADRADO(S); 7 - Atuação CREA-BA-2010 -> TRANSMISSAO DE ENERGIA ELETRICA -> #B1106 - INST.ELETR.EM BAIXA TENSAO.P/FINS RESID./COMERC. 12 - PROJETO 320.00 METRO(S) QUADRADO(S);

Observações

sem informações

Número da ART: **BA0000022727000102A** Tipo de ART: OBRA / SERVIÇO Registrada em: 29/04/2005 Baixada em: 11/05/2005  
Forma de registro: INICIAL Participação técnica: INDIVIDUAL  
Empresa contratada:

Contratante: **CONSTRUTORA JLS LTDA**

CPF/CNPJ: **01.562.372/0001-74**

Endereço do contratante: RUA 3ª TV. ELVIRA DÓREA, 35 - CENTRO - ALAGOINHAS - BA

Nº:

Complemento:

Bairro:

Cidade:

UF:

CEP:

Contrato: S/N

Celebrado em:

Valor do contrato: R\$ 0,00

Tipo de contratante: PESSOA JURÍDICA

Ação institucional: NENHUMA - NAO OPTANTE

Nº: S/N

Endereço da obra/serviço: LOCALIDADE DO MIGUEL VELHO

Complemento:

Bairro:

Cidade:

UF:

CEP: 48100000

Data de início:

Conclusão efetiva:

Finalidade: SEM DEFINIÇÃO

CPF/CNPJ: 13.646.005/0001-38

Proprietário: PREFEITURA MUNICIPAL DE ALAGOINHAS

Atividade Técnica: 7 - Atuação CREA-BA-2010 -> ESTRUTURAS E CONCRETOS -> #A0301 - ESTRUTURA DE CONCRETO ARMADO 12 - PROJETO 172.85 METRO(S) QUADRADO(S);

Observações

sem informações

Número da ART: **BA0000022727000103A** Tipo de ART: OBRA / SERVIÇO Registrada em: 29/04/2005 Baixada em: 11/05/2005  
Forma de registro: INICIAL Participação técnica: INDIVIDUAL  
Empresa contratada:

Contratante: **CONSTRUTORA JLS LTDA**

CPF/CNPJ: **01.562.372/0001-74**

Endereço do contratante: ANTIGA ESPLANADA DA BELA FLOR, 134 - BAIRRO PIONEIRO - CATU -

Nº:

Complemento:

Bairro:

Cidade:

UF:

CEP:

Contrato: S/N

Celebrado em:

Valor do contrato: R\$ 0,00

Tipo de contratante: PESSOA JURÍDICA

Ação institucional: NENHUMA - NAO OPTANTE

Nº: S/N

Endereço da obra/serviço: R. MAL. ARISTÓTELES S. DANTAS, SN-MANGALO

Complemento:

Bairro:

Cidade:

UF:

CEP: 48100000

Data de início:

Conclusão efetiva:

Finalidade: SEM DEFINIÇÃO

CPF/CNPJ: 13.646.005/0001-38

Proprietário: PREFEITURA MUNICIPAL DE ALAGOINHAS

Atividade Técnica: 7 - Atuação CREA-BA-2010 -> ESTRUTURAS E CONCRETOS -> #A0301 - ESTRUTURA DE CONCRETO ARMADO 12 - PROJETO 246.97 METRO(S) QUADRADO(S);

Observações

sem informações

Informações Complementares





Certidão de Acervo Técnico - CAT  
Resolução Nº 1025 de 30 de Outubro de 2009

**CREA-BA**

Conselho Regional de Engenharia e Agronomia da Bahia

CAT COM REGISTRO DE ATIVIDADE

**2441/2005**

Nº anterior: 11842005

Atividade concluída

Certidão de Acervo Técnico nº 2441/2005  
11/08/2005  
ZwZbD

A autenticidade desta Certidão pode ser verificada em: <http://crea-ba.sitac.com.br/publico/>, com a chave: ZwZbD



Documento Assinado Digitalmente por: JOSE CLETO DOS SANTOS FILHO - 10/04/2024 21:13:44  
Acesse em: <https://e-ctm.ba.gov.br/epp/validaDocumento> Código do documento: 1abe45e4-d16d-476d-adea-20b26e4ee710





Certidão de Acervo Técnico - CAT  
Resolução Nº 1025 de 30 de Outubro de 2009

**CREA-BA**

Conselho Regional de Engenharia e Agronomia da Bahia

CAT COM REGISTRO DE ATIVIDADE

**31860/2011**

Nº anterior: BA20110002926  
Atividade concluída

Documento Assinado Digitalmente por: JOSE CLETO DOS SANTOS FILHO - 10/04/2024 21:13:44  
Acesse em: https://e.ccm.ba.gov.br/epv/validaDoc.seam Código do documento: 1abe45e+d16d-476d-adea-20b26e4ee710

CERTIFICAMOS, em cumprimento ao disposto na Resolução nº 1.025, de 30 de outubro de 2009, do Confea, que consta dos assentamentos deste Conselho Regional de Engenharia e Agronomia da Bahia - Crea-BA, o Acervo Técnico do profissional **HILDEBRANDO MANOEL FONSECA DANTAS** referente à(s) Anotação(ões) de Responsabilidade Técnica - ART abaixo discriminada(s):

Profissional: **HILDEBRANDO MANOEL FONSECA DANTAS**  
Registro: **22727/D BA** RNP: **0503839299**  
Título profissional: **ENGENHEIRO CIVIL, ENGENHEIRO DE PRODUÇÃO**

Número da ART: **BA2011.189450** Tipo de ART: **OBRA / SERVIÇO** Registrada em: **18/11/2011** Baixada em: **21/11/2011**  
Forma de registro: **SUBSTITUIÇÃO DE DADOS** Participação técnica: **INDIVIDUAL**  
Empresa contratada:

Contratante: **CETRAL CONSTRUÇÕES E SERVIÇOS LTDA**

CPF/CNPJ: **05.645.160/0001-01**

Endereço do contratante: **RUA BAHIA**  
Complemento: **QUADRA 44 LOJA 02**  
Cidade: **ALAGOINHAS**

Nº: **S/N**  
Bairro: **JARDIM PETROLAR**  
UF: **BA** CEP: **48031060**

Contrato: **S/N**  
Valor do contrato: **R\$ 6.000,00**

Celebrado em:  
Tipo de contratante: **PESSOA JURÍDICA**

Ação institucional: **NENHUMA - NAO OPTANTE**  
Endereço da obra/serviço: **RODOVIA BA 093**  
Complemento: **DISTRITO**  
Cidade: **ARAÇÁS**

Nº: **S/N**  
Bairro: **FLORESTA**  
UF: **BA** CEP: **48108000**

Data de início:  
Finalidade: **SEM DEFINIÇÃO**  
Proprietário: **ASSOCIACAO DOS PEQUENOS PRODUTORES RURAIS DA REGIAO DE FLORESTA**

CPF/CNPJ: **03.699.046/0001-39**

Atividade Técnica: **12 - Execução CREA-BA-1025 -> CONSTRUÇÃO CIVIL - ÁGUA, ESGOTO, ATIVIDADES DE GESTÃO DE RESÍDUOS E DESCONTAMINAÇÃO -> SANEAMENTO -> #71 - REDE DE ÁGUA 24 - Projeto 6476.50 METROS;**

Observações

ART EM SUBSTITUICAO A ART 000130 JÁ VINCULADA A ART 000116

Informações Complementares

Certidão de Acervo Técnico nº 31860/2011  
21/11/2011  
1BBZ1

A autenticidade desta Certidão pode ser verificada em: <http://crea-ba.sitac.com.br/publico/>, com a chave: 1BBZ1

*(Handwritten signatures and initials)*





**CERTIDÃO DE REGISTRO E QUITAÇÃO**  
**PESSOA FÍSICA**  
Lei Federal Nº 5194 de 24 de Dezembro de 1966

**CREA-BA**

**Nº 178171/2023**

**Emissão: 02/04/2023**

**Validade: 31/03/2024**

**Chave: bxDac**

**Conselho Regional de Engenharia e Agronomia da Bahia**

CERTIFICAMOS que o(a) profissional mencionado(a) encontra-se registrado neste Conselho, nos termos da Lei 5.194/66, de 24/12/1966, conforme os dados abaixo. CERTIFICAMOS, ainda, face o estabelecimento nos artigos 68 e 69 da referida Lei, que o interessado não se encontra em débito com o Conselho Regional de Engenharia e Agronomia da Bahia - CREA-BA.

**Interessado(a)**

Profissional: HILDEBRANDO MANOEL FONSECA DANTAS

Registro: 0503839299

CPF: 355.\*\*\*-\*\*-04

Tipo de Registro: DEFINITIVO ( PROFISSIONAL DIPLOMADO NO PAÍS )

Data de registro: 09/04/1990

**Título(s)**

**GRADUAÇÃO**

ENGENHEIRO CIVIL

Atribuição: ARTIGO 7 DA RESOLUÇÃO 218/73, DO CONFEA.

Instituição de Ensino: UEFS - UNIVERSIDADE ESTADUAL DE FEIRA DE SANTANA

Data de Formação: 21/01/1989

ENGENHEIRO DE PRODUÇÃO

Atribuição: ARTIGO 1º DA RESOLUÇÃO 235/75 DO CONFEA.

Instituição de Ensino: FACULDADE SANTÍSSIMO SACRAMENTO

Data de Formação: 29/04/2017

**Descrição**

CERTIDÃO DE REGISTRO E QUITAÇÃO PESSOA FÍSICA

**Informações / Notas**

- A falsificação deste documento constitui-se em crime previsto no Código Penal Brasileiro, sujeitando o(a) autor(a) à respectiva ação penal.
- CERTIFICAMOS que caso ocorra(m) alteração(ões) no(s) elemento(s) contido(s) neste documento, esta Certidão perderá a sua validade para todos os efeitos.
- Esta certidão perderá a validade caso ocorra qualquer alteração posterior dos elementos cadastrais nela contidos.
- Válido em todo território nacional.

**Última Anuidade Paga**

Ano: 2023 (1/1)

**Autos de Infração**

Nada consta

Documento Assinado Digitalmente por: JOSE CLETO DOS SANTOS FILHO - 10/04/2024 21:13:44  
Acesse em: <https://e.ccm.ba.gov.br/epp/validaDoc.seam> Código do documento: 1abe45e4-d16d-476d-adea-20b26e4ee7f0





**CÂMARA MUNICIPAL DE ALAGOINHAS - BAHIA**



Documento Assinado Digitalmente por: JOSE CLETO DOS SANTOS FILHO - 10/04/2024 21:13:44  
Acesse em: <https://e.tcm.ba.gov.br/epp/validaDoc.seam> Código do documento: 1ab45e4-d16d-476d-adea-20b26e4ee7f0

**DESPACHO**

Autue-se.

Autorizo o andamento do presente Processo Administrativo.

Encaminhe-se ao Setor de Compras para verificação da necessidade e do preço de mercado e obtenção de propostas de preços.

Após verificação do preço de mercado, determino o prosseguimento do presente procedimento.

Atenciosamente.

Alagoinhas/Ba, 28 de dezembro de 2023.

Jose Cleto dos Santos Filho.  
Presidente da Câmara Municipal



**CÂMARA MUNICIPAL DE ALAGOINHAS - BAHIA**



Documento Assinado Digitalmente por: JOSE CLETO DOS SANTOS FILHO - 10/04/2024 21:13:44  
Acesse em: <https://e.tcm.ba.gov.br/epp/validaDoc.seam> Código do documento: 1abe45e4-d16d-476d-adea-20b26e4ee7f0

**CERTIDÃO DE AUTUAÇÃO**

Autua-se o presente Processo Administrativo o qual se atribuo o n° 130/2023.

Faço remessa ao Setor de Compras para as providências de estilo.

Alagoinhas, 28 de dezembro de 2023.

**Elisângela Barbosa Brito**  
Presidente da CPL



## CÂMARA MUNICIPAL DE ALAGOINHAS - BAHIA



Documento Assinado Digitalmente por: JOSE CLETO DOS SANTOS FILHO - 10/04/2024 21:13:44  
Acesse em: <https://e.tcm.ba.gov.br/epp/validaDoc.seam> Código do documento: 1abe45e4-d16d-476d-adea-20b26e4ee710

### INFORMATIVO DO SETOR DE COMPRAS

Informa-se:

1. Não há contrato vigente para a execução do objeto;
2. Realizada Cotação de Mercado. Segue em anexo.

Alagoinhas, 28 de dezembro de 2023

  
**Elisângela Barbosa Brito**  
**Presidente da CPL**



## CÂMARA MUNICIPAL DE ALAGOINHAS - BAHIA



Documento Assinado Digitalmente por: JOSE CLETO DOS SANTOS FILHO - 10/04/2024 21:13:44  
Acesse em: <https://e.tcm.ba.gov.br/epp/validaDoc.seam> Código do documento: 1abef5e4-d16d-476d-adea-20b26e4ee7f0

### INFORMATIVO DO SETOR DE COMPRAS

Informa-se:

1. Foi realizada a Cotação de Preços do bem solicitado junto a potenciais fornecedores disponíveis no mercado local ou regional;
2. As propostas e valores obtidos foram os constantes no Mapa Comparativo anexo.
3. A cotação de menor preço, considerado o critério por item, foi a apresentada pelo Sr. HILDEBRANDO MANOEL FONSECA DANTAS, pessoa física, inscrito no CPF/MF sob o nº .355.692.045-04, portador da Cédula de Identidade nº 22.227 CREA-BA, domiciliado na Incoop I, Rua C, nº 82, Bairro Alagoinhas Velha, Alagoinhas - Bahia, CEP 48.100-000, sendo de R\$ 40.000,00 (quarenta mil reais).
4. Solicitada a comprovação da regularidade fiscal e trabalhista, bem como da regularidade jurídica.
5. O valor se encontra dentro do limite previsto no art. 24, inciso I da Lei nº 8.666/93.

Alagoinhas, 28 de dezembro de 2023

  
**Elisângela Barbosa Brito**  
**Presidente da CPL**



CÂMARA MUNICIPAL DE ALAGOINHAS - BAHIA



Documento Assinado Digitalmente por: JOSE CLETO DOS SANTOS FILHO - 10/04/2024 21:13:44  
Acesse em: <https://e.tcm.ba.gov.br/epi/validaDoc.seam> Código do documento: 1bbe45e4-d1-6d-47-6d-adea-20b26e4e7f0

PROCESSO ADMINISTRATIVO Nº 130/2023

Ilm<sup>a</sup>. Sr<sup>a</sup>. Elisângela Barbosa Brito  
Presidente da CPL  
Setor de Licitações.

Venho, através do presente expediente, **autorizar** a abertura de processo administrativo visando Contratação de profissional técnico para fiscalização e acompanhamento da obra de reforma do prédio da Câmara Municipal de Alagoinhas, conforme especificações, autorizar à deflagração do processo de contratação, na forma a ser indicada pela Assessoria Jurídica, a fim de que Vossa Senhoria e demais Membros da Comissão possam executar suas atribuições, conforme legislação específica em vigor.

Atenciosamente,

Alagoinhas, 28 de dezembro de 2023.

Jose Cleto dos Santos Filho.  
Presidente da Câmara Municipal.



## CÂMARA MUNICIPAL DE ALAGOINHAS - BAHIA



Documento Assinado Digitalmente por: JOSE CLETO DOS SANTOS FILHO - 10/04/2024 21:13:44  
Acesse em: <https://e.tcm.ba.gov.br/epi/validaDoc.seam> Código do documento: 1abe45e4-d16d-476d-adea-20b26e4ee710

### PROCESSO ADMINISTRATIVO Nº 130/2023

Da: Presidência da Câmara

Para: Departamento de Contabilidade da Câmara Municipal

Venho por meio deste, solicitar de vossa senhoria providencias no sentido de verificar a existência de recursos (s) orçamentário(s) e certificá-lo(s) para fazer face à despesa estimada informada na Solicitação de Despesa constante deste Processo Administrativo para a contratação do Sr. HILDÊBRANDO MANOEL FONSECA DANTAS, pessoa física, inscrito no CPF/MF sob o nº 355.692.045-04, com a finalidade de elaboração de estudos e projeto de engenharia para reforma do prédio da Câmara Municipal de Alagoinhas, com a elaboração de projeto básico; projeto executivo; planilha de custos; memorial descritivo e cronograma físico financeiro.

Atenciosamente,

Alagoinhas, 28 de dezembro de 2023

Jose Cleto dos Santos Filho.  
Presidente



## CÂMARA MUNICIPAL DE ALAGOINHAS - BAHIA

### PROCESSO ADMINISTRATIVO Nº 130/2023

#### INFORMATIVO DE DISPONIBILIDADE ORÇAMENTÁRIA

Exmº. Sr. Jose Cleto dos Santos Filho.

Presidente da Câmara Municipal.

Em atenção à solicitação efetuada por Vossa Excelência referente à necessidade da Contratação de profissional técnico para fiscalização e acompanhamento da obra de reforma do prédio da Câmara Municipal de Alagoinhas, estimada global em R\$ 40.000,00 (Quarenta Mil Reais), para o período informado na Solicitação de Despesa, prestamos as seguintes informações sobre a previsão de recursos e saldos orçamentários para assegurar o pagamento das despesas decorrentes:

( X ) Há recursos orçamentário para o pagamento das obrigações, conforme dotação abaixo especificada:

UNIDADE ORÇAMENTÁRIA	PROJETO/ ATIVIDADE	ELEMENTO DE DESPESA	FONTE DE RECURSO	VALOR ESTIMADO/ RESERVADO
01- CÂMARA MUNICIPAL DE ALAGOINHAS	2003- MANUTENÇÃO DOS SERVIÇOS TÉCNICOS E ADMINISTRATIVOS	3.3.9.0.3.6.0.00 - OUTROS SERVIÇOS DE TERCEIROS - PESSOA JURÍDICA	15000000- RECURSOS NÃO VINCULADOS DE IMPOSTOS	R\$ 40.000,00

( ) Não há recursos orçamentários para pagamento das despesas solicitadas.

( ) Despesas Extra-orçamentárias.

Atenciosamente.

Alagoinhas, 28 de dezembro de 2023.

Daniela Reis de Souza  
Dir. Financeira e Orçamentária





## CÂMARA MUNICIPAL DE ALAGOINHAS - BAHIA

### PROCESSO ADMINISTRATIVO Nº 130-2023

#### COMUNICAÇÃO INTERNA

Ilmº Assessoria Jurídica da Câmara Municipal

Em conformidade com a Lei nº 8.666, de 21.06.93, solicitamos de V. Sra. que seja examinado a minuta do processo de Dispensa de Licitação em anexo, e que seja elaborado um parecer jurídico para que o mesmo transcorra dentro dos tramites legais e lisura administrativa.

Sem mais para o momento, aproveito a oportunidade para renovar meus sinceros votos de estima e consideração

Atenciosamente,

Alagoinhas, 28 de dezembro de 2023.

Jose Cleto dos Santos Filho.  
Presidente da Câmara Municipal





**CÂMARA MUNICIPAL DE ALAGOINHAS - BAHIA**

**PROCESSO ADMINISTRATIVO Nº 130/2023**

**DISPENSA DE LICITAÇÃO Nº 52/2023**

**EMENTA: DISPENSA DE LICITAÇÃO AO AMPARO DO INCISO I, DO ART. 24 DA LEI Nº 8.666, DE 21 DE JUNHO DE 1993. POSSIBILIDADE JURÍDICA DESDE QUE CUMPRIDOS OS REQUISITOS EXIGIDOS POR LEI.**

Indaga a Comissão Permanente de Licitação, de forma escrita e com documentos, sobre a legalidade de dispensa de procedimento licitatório.

Trata-se de procedimento licitatório objetivando a contratação do serviço de engenharia objetivando a fiscalização e acompanhamento da obra de reforma do prédio da Câmara Municipal de Alagoinhas.

O art. 37, XXI, da Constituição Federal determina a exigibilidade do procedimento licitatório para obras, serviços, compras e alienações pelo Poder Público, contudo a lei maior excepcionou a referida regra ao dispor “ressalvados os casos especificados na legislação”.

O processo de compra em tela poderá ser realizado por dispensa de licitação tendo como base no inciso I do art. 24 da Lei nº 8.666/1993, senão vejamos:

**“Art. 24. É dispensável a licitação:**

**I - para obras e serviços de engenharia de valor até 10% (dez por cento) do limite previsto na alínea "a", do inciso I do artigo anterior, desde que não se refiram a parcelas de uma mesma obra ou serviço ou ainda para obras e serviços da**



## CÂMARA MUNICIPAL DE ALAGOINHAS - BAHIA

**mesma natureza e no mesmo local que possam ser realizadas conjunta e concomitantemente;**

O art. 24, incisos I e II, da Lei 8666/93 dispensa a licitação por considerar que o valor da contratação não compensa os custos da Administração com o procedimento licitatório, como ocorreu no presente caso, pois trata-se de execução de serviço no valor de R\$ 40.000,00 (quarenta mil reais)

No tocante à pesquisa de preços de mercado, foram juntadas tabela de cotação de preços, em três empresas de engenharia.

Salientamos, ademais, que consta nos autos a previsão dos recursos necessários para o pagamento da conta referenciada, em obediência ao art. 14 *caput* da 8666/93 e art. 16 da Lei de Responsabilidade Fiscal.

No caso em análise, não há dúvida que estamos diante da regra inserta no inciso I, do referido art. 24, da Lei nº 8.666/1993, daí decorrente inquestionável possibilidade da Municipalidade realizar a contratação direta.

Diante do exposto, opinamos pela legalidade da dispensa sob comento.

É como pensamos.

Alagoinhas – BA, 28 de dezembro de 2023.

*Halisson Brito*  
**HALISSON BRITO**  
**CONSULTOR JURÍDICO**



## CÂMARA MUNICIPAL DE ALAGOINHAS - BAHIA

PROCESSO ADMINISTRATIVO Nº 130/2023

Assunto: Serviço

### DELIBERAÇÃO DA COMISSÃO DE LICITAÇÃO

O Sr. Presidente da Câmara Municipal de Alagoinhas solicitou desta Comissão a formalização de processo administrativo visando a Contratação de profissional técnico para fiscalização e acompanhamento da obra de reforma do prédio da Câmara Municipal de Alagoinhas, a partir de Solicitação encaminhada pelo Diretor Administrativo.

Constam nos autos orçamentos que demonstram a compatibilidade com os preços praticados no mercado local e adotados por esta Administração como parâmetro de aceitabilidade dos preços constantes das cotações.

Os orçamentos foram obtidos junto às empresas do ramo como demonstram as cotações de preços nestes autos.

Considerado o critério de menor valor global, o Srº HILDEBRANDO MANOEL FONSECA DANTAS, pessoa física, inscrito no CPF/MF sob o nº 355.692.045-04, portador da Cédula de Identidade nº 22.227 CREA-BA, apresentou a melhor proposta de execução do serviço objeto da Solicitação de Despesa, correspondente ao valor global de R\$ 40.000,00 (quarenta mil reais)

O Srº HILDEBRANDO MANOEL FONSECA DANTAS, pessoa física, inscrito no CPF/MF sob o nº 355.692.045-04 apresentou regularidade fiscal para contratar, apresentando as certidões abaixo relacionadas, conforme documentos em anexo:

- a) Certidão Negativa de Débitos trabalhistas;
- b) Certidão conjunta negativa de débitos para com a Receita Federal e INSS;
- c) Certidão negativa de débitos para com a Fazenda Estadual;
- d) Certidão negativa de débitos para com a Fazenda Municipal.

Quanto à forma de contratação, temos entendimento idêntico ao exposto pela Assessoria Jurídica, tendo vista que os fundamentos legais e a justificativa fática apresentada se enquadra perfeitamente com a tipificação legal da Lei 8.666 de 21.06.1993, que assim preceitua:

Art. 24. É dispensável a licitação:

(...)

I - para obras e serviços de engenharia de valor até 10%(dez por cento) do limite previsto na alínea "a", do inciso I do artigo anterior, desde que não se refiram a parcelas de uma mesma obra ou serviço ou ainda para obras e serviços da mesma natureza e no mesmo local que possam ser realizadas conjunta e concomitantemente;



## CÂMARA MUNICIPAL DE ALAGOINHAS - BAHIA

Pelo exposto, esta comissão por maioria de seus membros, decidiu considerar dispensável licitação para Contratação de profissional técnico para fiscalização e acompanhamento da obra de reforma do prédio da Câmara Municipal de Alagoinhas.

Em tempo submete a presente deliberação ao Presidente do Legislativo Municipal para que, se entender oportuna e adequada aos preceitos legais da administração, haja ratificação, conforme disposto no art. 26 da Lei 8.666/93.

Alagoinhas, 28 de dezembro de 2023.

  
**Elisângela Barbosa Brito**  
**Presidente da CPL**





## CÂMARA MUNICIPAL DE ALAGOINHAS - BAHIA

PROCESSO ADMINISTRATIVO Nº 130/2023

DISPENSA Nº 52/2023

### TERMO DE RATIFICAÇÃO

Face ao parecer da Assessoria Jurídica e da Comissão Permanente de Licitações encontrando-se o Processo Administrativo regularmente instruído na forma da Lei n.º 8.666/93 e alterações vigentes, **RATIFICO** a mencionada declaração de dispensa para contratação direta do seguinte objeto para atendimento de finalidade precípua da Administração junto ao Srº **HILDEBRANDO MANOEL FONSECA DANTAS**, pessoa física, inscrita no CPF/MP sob o nº. 355.692.045-04, a fim de que produza os seus jurídicos e legais efeitos:

**OBJETO:** Contratação de profissional técnico para fiscalização e acompanhamento da obra de reforma do prédio da Câmara Municipal de Alagoinhas.

**VALOR GLOBAL:** R\$ 40.000,00 (Quarenta Mil reais).

Registre-se, cumpra-se, publique-se, emita-se a Nota de Empenho e lavre-se o Contrato, caso não possa ser substituído por outro instrumento.

Alagoinhas, 03 de janeiro de 2024.

  
Jose Cleto dos Santos Filho  
Presidente da Câmara Municipal



# Diário Oficial



CÂMARA MUNICIPAL DE ALAGOINHAS

2024 – 2 páginas

Alagoinhas / BA – Quarta-feira, 03 de janeiro de 2024

## SUMÁRIO

- Termo de Ratificação – Dispensa Nº 52/2023

Documento Assinado Digitalmente por: JOSE CLETO DOS SANTOS FILHO - 10/04/2024 21:13:44  
Acesse em: <https://e.ccm.ba.gov.br/epp/validaDoc.seam> Código do documento: 1abe45e4-d16d-476d-adea-20b26e4ee710



Documento assinado  
digitalmente por: DataGov  
Soluções em Tecnologia Ltda  
CNPJ 10.982.913/0001-04



Câmara Municipal de Alagoinhas  
Rua Philadelfo Neves  
48040-170 – Alagoinhas / BA

Esta edição encontra-se disponível no site do município

Diário Oficial do Município de Alagoinhas / BA - Disponível no site do município  
A autenticidade deste documento é garantida quando visualizado diretamente no Portal.

74



## CÂMARA MUNICIPAL DE LAGOINHAS Estado da Bahia

PROCESSO ADMINISTRATIVO Nº 130/2023

DISPENSA Nº 52/2023

### TERMO DE RATIFICAÇÃO

Face ao parecer da Assessoria Jurídica e da Comissão Permanente de Licitações encontrando-se o Processo Administrativo regularmente instruído na forma da Lei n.º 8.666/93 e alterações vigentes, **RATIFICO** a mencionada declaração de dispensa para contratação direta do seguinte objeto para atendimento de finalidade precípua da Administração junto ao Srº **HILDEBRANDO MANOEL FONSECA DANTAS**, pessoa física, inscrita no CPF/MP sob o nº. 355.692.045-04, a fim de que produza os seus jurídicos e legais efeitos:

**OBJETO:** Contratação de profissional técnico para fiscalização e acompanhamento da obra de reforma do prédio da Câmara Municipal de Alagoinhas.

**VALOR GLOBAL:** R\$ 40.000,00 (Quarenta Mil reais).

Registre-se, cumpra-se, publique-se, emita-se a Nota de Empenho e lavre-se o Contrato, caso não possa ser substituído por outro instrumento.

Alagoinhas, 03 de janeiro de 2024.

Jose Cleto dos Santos Filho  
Presidente da Câmara Municipal



## CÂMARA MUNICIPAL DE ALAGOINHAS - BAHIA



Documento Assinado Digitalmente por: JOSE CLETO DOS SANTOS FILHO - 10/04/2024 21:13:44  
Acesse em: <https://e.tcm.ba.gov.br/epv/validaDoc.seam> Código do documento: 1abe45e4-d16d-476d-adea-20b26e4ee710

**PROCESSO ADMINISTRATIVO Nº 130/2023**

**ASSUNTO: Serviços**

### RELATÓRIO

Registro que foi encaminhada ao Senhor Presidente do Legislativo Municipal, Solicitação de Despesa, oriunda da Diretora Administrativa contendo a solicitação e/ou requisição do material/serviço com a descrição clara e suficiente do objeto da contratação, identificação do recurso próprio para fazer face à despesa.

Constou no processo a autorização do ordenador de despesa para abertura do processo.

Está nos autos as propostas de preços obtidas entre empresas do ramo e potenciais fornecedores e estas apontam para a possibilidade de enquadramento da despesa nos limites previstos no art. 24, inc. I, da Lei nº 8.666/93.

Foi obtido o parecer jurídico e manifestação da Comissão de Licitação.

Consta ratificação de hipótese de dispensa arrimada no art. 24, inc.I, da Lei nº 8.666/93, pelo que registro que foi autuado o processo interno sob o nº **DISPENSA Nº 52/2023**.

Lavra-se o Contrato que leva o número interno de **CONTRATO Nº 02/2024**.

Assim para constar o Presidente da Comissão de Licitação, faz o presente registro e autuação

Alagoinhas, 03 de janeiro de 2024.

  
**Elisângela Barbosa Brito**  
Presidente da CPL